



# SPACCO PIETRA



STONE SPLITTING

8

SERIE PX  
PX SERIES  
SERIE PX  
SERIE PX  
SERIE PX  
СЕРИЯ PX

23

SERIE TRITTICO  
TRITTICO SERIES  
SERIE TRITTICO  
SERIE TRITTICO  
SERIE TRITTICO  
СЕРИЯ TRITTICO

13

SERIE PH  
PH SERIES  
SERIE PH  
SERIE PH  
SERIE PH  
СЕРИЯ PH

29

SERIE KUBO  
KUBO SERIES  
SERIE KUBO  
SERIE KUBO  
SERIE KUBO  
СЕРИЯ KUBO

17

SERIE C  
C SERIES  
SERIE C  
SERIE C  
SERIE C  
СЕРИЯ C

34

SERIE P4  
P4 SERIES  
SERIE P4  
SERIE P4  
SERIE P4  
СЕРИЯ P4



5

**Spacco pietra verticale**  
**Vertical stone splitting**  
**Vertikale Steinspaltung**  
**Clivage vertical**  
**Cizallas verticales**  
**Вертикальный раскол  
камня**

43

SERIE HALF  
HALF SERIES  
SERIE HALF  
SERIE HALF  
SERIE HALF  
СЕРИЯ HALF

46

SERIE SZ  
SZ SERIES  
SERIE SZ  
SERIE SZ  
SERIE SZ  
СЕРИЯ SZ

# sommario

SUMMARY

INHALTSVERZEICHNIS SOMMAIRE

SUMARIO СОДЕРЖАНИЕ

41

**Spacco pietra orizzontale**  
**Horizontal stone splitting**  
**Horizontale Steinspaltung**  
**Clivage horizontal**  
**Cizallas horizontales**  
**Горизонтальный раскол  
камня**

49

**Perché scegliere MEC**  
**Why choose MEC**  
**Warum MEC**  
**Pourquoi choisir MEC**  
**Porqué escoger MEC**  
**Почему выбирать MEC**

55

**MEC sempre al tuo fianco**  
**MEC is always with you**  
**MEC stets an deiner Seite**  
**MEC, toujours à votre côté**  
**MEC siempre a tu lado**  
**MEC всегда у вас под  
рукой**

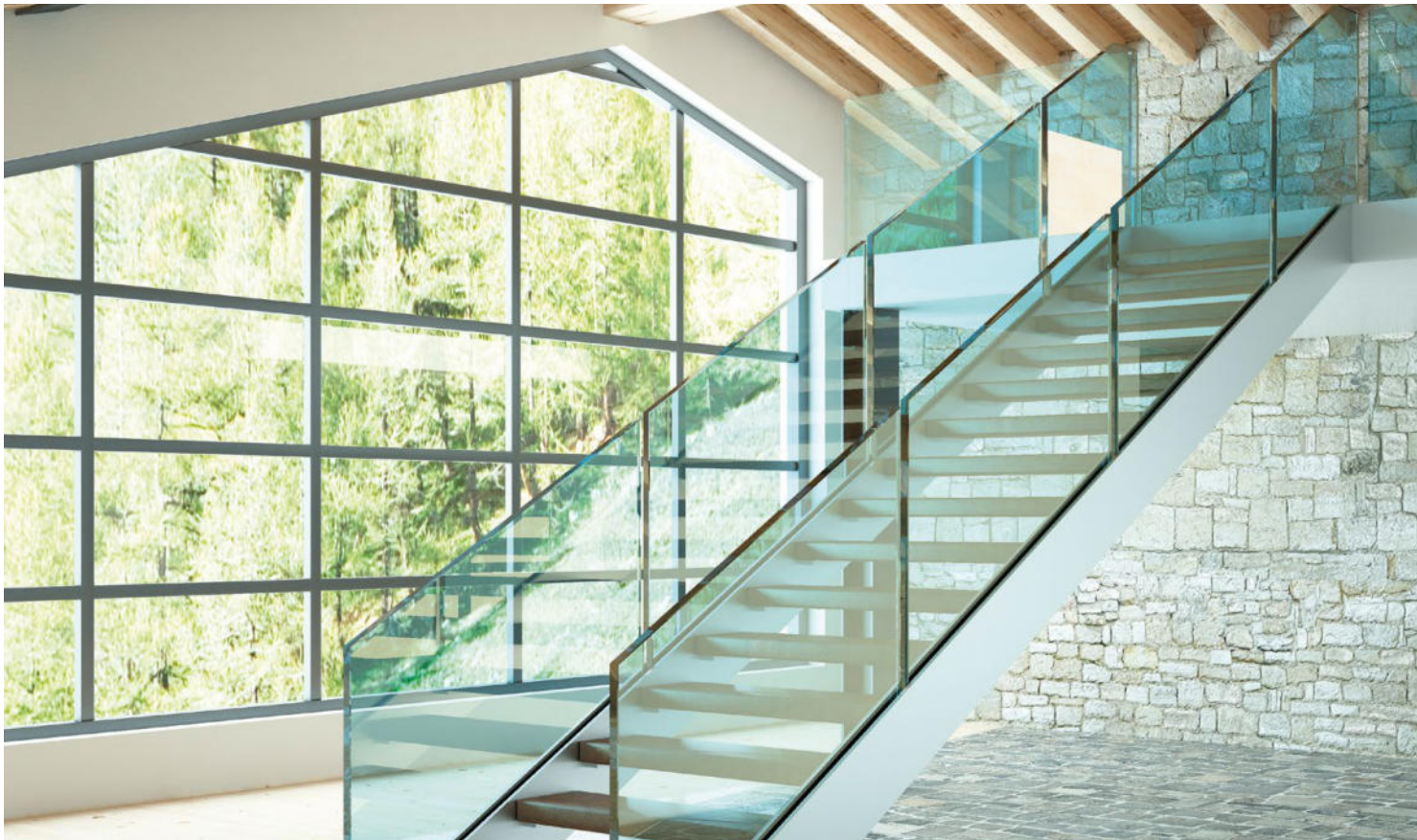

# spacco pietra verticale



## ITALIANO

Nello spacco della pietra la maggior parte dei modelli delle macchine ha lame disposte verticalmente: una lama superiore e una lama inferiore lavorano in senso verticale per produrre cubetti, bordure, sassi da muro, ma anche piastre per pavimentazione o per rivestimento.

In questo grande gruppo possiamo avere macchine a struttura aperta o chiusa per lavorare pietre e massi informi o irregolari con comandi manuali: in questi casi è l'operatore che decide quando e come spaccare la pietra iniziale. Possiamo avere anche macchine caratterizzate da una struttura chiusa che lavorano in modo automatico blocchi o filagne di pietra regolari o segate. In questo caso le lame possono anche essere quattro (superiore inferiore e due laterali), nel caso vengano trattati pietre con caratteristiche particolari oppure per produrre piastre con uno spessore ridotto.

La maggior parte di questi modelli è caratterizzato dall'adattamento degli utensili nelle lame, e molto spesso vengono abbinati a diversi sistemi di movimentazione e vari automatismi per creare linee complete di produzione.

Nello spacco pietra verticale troviamo le seguenti serie:

- SERIE PX
- SERIE PH
- SERIE C
- SERIE TRITTICO
- SERIE KUBO
- SERIE P4



ENGLISH

## VERTICAL STONE SPLITTING

The most part of stone splitting machines has the blades with vertical action: top and bottom blades operate in a vertical direction to produce cubes, borders, wall stones and panels for flooring or dressing as well.

In this large family we may find C-frame (open) or H-frame (closed) machines for processing of random irregular stones with manual controls: in this case there is an operator who decides when and how to split the stone at the beginning. We may also have the H-frame (closed) machines working in automatic mode for processing of blocks or strips of regular or sawn stone. In this case, the machines can be equipped with four blades (top, bottom and two side blades) especially for materials with particular characteristics and for production of panels for cladding with reduced thickness.

Most part of these models is characterized by adjustable teeth in the blades, and very often these machines are combined with different handling systems and various automatic devices to create complete production lines.

In vertical stone splitting we find the following series:

**PX SERIES**  
**PH SERIES**  
**C SERIES**  
**TRITTICO SERIES**  
**KUBO SERIES**  
**P4 SERIES**

DEUTSCH

## VERTIKALE STEINSPALTUNG

In der Steinspaltung haben die meisten Maschinenmodelle vertikal angeordnete Spaltmesser: ein oberes und ein unteres Messer arbeiten vertikal, um Pflastersteine, Randsteine, Mauersteine, aber auch Bodenplatten und Verkleidungsplatten herzustellen.

In dieser großen Gruppe können die Maschinen von offener oder geschlossener Struktur sein, um unförmige oder unregelmäßige Steine und Blöcke mit händischen Steuerungen zu bearbeiten: in diesen Fällen liegt es am Bediener, der entscheidet, wann und wo der Anfangsstein zu spalten ist. Die Maschinen können auch mit einer geschlossenen Struktur versehen sein, um Blöcke oder Riegel von gesägten oder regelmäßigen Steinen im automatischen Lauf zu bearbeiten. In diesem Fall können auch vier Messer angebracht sein (Oberes, Unteres und zwei Seitliche), im Falle von Steinen mit besonderen Eigenschaften oder zur Produktion von Platten mit reduzierten Stärken.

Der Großteil dieser Modelle zeichnet sich durch eine Anpassung der Spaltmeißel in den Messern (Segmentmesser) aus, und häufig werden sie mit verschiedenen Bewegungssystemen und Automatismen kombiniert, um komplette Produktionslinien zu bilden.

In der vertikalen Steinspaltung finden wir die folgenden Serien:

**SERIE PX**  
**SERIE PH**  
**SERIE C**  
**SERIE TRITTICO**  
**SERIE KUBO**  
**SERIE P4**

## ВЕРТИКАЛЬНЫЙ РАСКОЛ КАМНЯ

В расколе камня большинство моделей станков имеет вертикальное расположение ножей: верхний нож и нижний нож, работающий в вертикальном направлении для изготовления брусчатки, бордюров, стеновых камней, а также плит для мощения и отделки.

В этой большой группе имеются станки с открытой (консольной) и закрытой (портальной) структурой для обработки негабаритных бесформенных камней и блоков с ручным управлением: в этих случаях оператор решает, когда и как раскалывать первоначальный камень. Имеются также машины, характеризующиеся закрытой (портальной) структурой, работающие в автоматическом режиме при расколе блоков или полос правильной формы, а также резанного камня. В этом случае также станок может иметь четыре ножа (верхний, нижний и два боковых), в случае, если материал обладает определенными характеристиками или для получения колотых плит с уменьшенной толщиной.

Большинство этих моделей характеризуются адаптацией ножей в лезвии, и очень часто комбинируются с различными системами перемещения материала и автоматическими устройствами для создания комплексных производственных линий.

В вертикальном расколе камня находятся следующие серии

**СЕРИЯ PX**  
**СЕРИЯ PH**  
**СЕРИЯ C**  
**СЕРИЯ TRITTICO**  
**СЕРИЯ KUBO**  
**СЕРИЯ P4**

## CLIVAGE VERTICAL

Dans le clivage de la pierre, la plupart des modèles des machines a les lame disposées verticalement : une lame supérieure et une lame inférieure travaillent dans le sens vertical pour produire du pavé, des bordures, des pierres murales, mais aussi des dalles ou des pierres pour le revêtement mural. Dans ce grand groupe nous pouvons avoir des machines à structure fermée ou ouverte pour travailler des pierres irrégulières ou informes par des commandes manuelles: c'est l'opérateur qui décide quand et comment fendre la pierre initiale. Nous pouvons avoir même des machines caractérisées par une structure fermée qui travaillent automatiquement des blocs ou des bandes de pierre régulière ou sciée. Dans ce cas, on peut avoir même 4 lames (supérieure,

inférieure et deux latérales) pour traiter des pierres avec des caractéristiques particulières ou bien pour produire des plaques avec un épaisseur fin. La plupart de ces modèles est caractérisée par l'adaptation des couteaux, et très souvent ils sont combinés aux divers systèmes de manutention de la pierre et d'automatismes pour créer des lignes complètes de production.

Dans le clivage vertical on trouve les séries suivantes:

**SERIE PX**  
**SERIE PH**  
**SERIE C**  
**SERIE TRITTICO**  
**SERIE KUBO**  
**SERIE P4**

## CIZALLAS VERTICALES

En la hendidura de la piedra, la mayoría de los modelos de máquinas tienen cuchillas dispuestas verticalmente: una cuchilla superior y una cuchilla inferior trabajan verticalmente para producir cubos, bordes, piedras de pared, pero también placas de pavimento o revestimiento.

En este gran grupo podemos tener máquinas con estructura abierta o cerrada para trabajar piedras y rocas sin forma con comandos manuales: en estos casos, es el operador quien decide cuándo y cómo partir la piedra inicial. También podemos tener máquinas con una estructura cerrada que trabajen automáticamente bloques o tiras de piedra aserrada o regular. En este caso, las cuchillas también pueden ser cuatro (superior inferior y dos laterales), si se tratan piedras con características especiales o para producir placas con un espesor reducido.

La mayoría de estos modelos se caracterizan por la adaptación de las herramientas en las cuchillas, y muy a menudo se combinan con diferentes sistemas de manejo y diversos automatismos para crear líneas de producción completas.

En la hendidura vertical de piedra encontramos las siguientes series:

**SERIE PX**  
**SERIE PH**  
**SERIE C**  
**SERIE TRITTICO**  
**SERIE KUBO**  
**SERIE P4**



ITALIANO

## SERIE PX

La robusta struttura chiusa e l'adattamento meccanico degli utensili rendono le macchine PX ideali per lo spacco di qualunque tipologia di pietra. Possono essere considerate macchine primarie, che alimentano quindi linee di spacco successive, oppure impianti di produzione completi e a sé stanti, a seconda del prodotto finito che si vuole ottenere. Per questo motivo, gli impianti PX possono anche essere installati direttamente in cava e lavorare on-site blocchi segati, piano cava o irregolari con facilità. Possono essere gestiti con comandi manuali, ma anche pensati all'interno di linee automatiche, con sistemi di alimentazione ad hoc sulle esigenze del cliente e delle condizioni della pietra. La possibilità di regolare il tempo di risalita della lama dà il vantaggio di incrementare la produzione evitando tempi morti.

### DESCRIZIONE TECNICA

- Larghezze di spacco che variano da 400 mm a 3000 mm
- Altezze spacco che variano da 300 mm a 1000 mm



DEUTSCH

## SERIE PX

Die robuste geschlossene Struktur und die mechanische Anpassung der Meißel machen die PX-Maschinen ideal für die Spaltung von jeglichem Steintyp. Sie können als Vorspalter, die darauffolgende Spaltlinien einspeisen, oder als für sich stehende komplette Produktionsanlagen angesehen werden, je nach dem Endprodukt, das erzielt werden soll. Aus diesem Grund können PX-Anlagen auch direkt im Steinbruch installiert werden und vor Ort gesägte, bruchraue oder unregelmäßige Blöcke mit Leichtigkeit bearbeiten. Sie können mit händischen Steuerungen versehen werden, aber auch in automatische Linien eingebunden werden, mit ad-Hoc studierten Einspeisungssystemen je nach Bedürfnissen der Kunden und der Kondition der Steine. Die Möglichkeit, den Rücklauf des Messers zu regulieren hat den Vorteil, die Produktion zu erhöhen und Stillstandzeiten zu vermeiden.

### TECHNISCHE BESCHREIBUNG

- Spaltbreiten können von 400 mm bis 3000 mm variieren
- Spalthöhen können von 300 mm bis 1000 mm variieren

ENGLISH

## PX SERIES

Heavy-duty frame and the teeth with mechanical adjustment make the PX machines ideal for splitting every kind of stone. They can be considered like primary splitters for feeding of complete splitting lines, or even like complete independent working equipment, depending on the finish product you need to get. For this reason, PX machinery may be installed even directly in the quarry for on-site processing of sawn blocks, natural quarry layers or irregular stones with easiness. They can be operated with manual controls, but are also designed to operate within automatic lines, with feeding systems ad hoc based on the customer needs and conditions of the stone. The possibility in adjustment of the rise time for the blade gives the advantage of increasing the production and avoiding downtime.

### TECHNICAL DESCRIPTION

- Splitting widths can vary from 400 mm to 3000 mm
- Splitting heights can vary from 300 mm to 1000 mm





## SERIE PX

La robusta estructura cerrada y la adaptación mecánica de las herramientas hacen que las máquinas PX sean ideales para partir cualquier tipo de piedra. Se pueden utilizar como máquinas primarias que alimentan líneas de cizallado sucesivas, o como sistemas de producción completos autónomos en función del producto final que se desea obtener. Por este motivo, los sistemas PX se pueden instalar directamente en la cantera y trabajar in situ bloques cortados, naturalmente planos o irregulares con facilidad. Se pueden gestionar con controles manuales, pero también se diseñan dentro de líneas automáticas, con sistemas de alimentación ad hoc según las necesidades del cliente y las condiciones de piedra. La posibilidad de ajustar el tiempo de subida de la cuchilla tiene la ventaja de incrementar la producción evitando tiempos muertos.

### DESCRIPCIÓN TÉCNICA

- La anchura de corte varía de 400 mm a 3000 mm
- La altura de corte varía de 300 mm a 1000 mm



## SERIE PX

La robuste structure fermée et l'adaptation mécanique des couteaux rendent les machines de la série PX idéales pour fendre tout type de pierre. Elles peuvent être considérées comme des machines primaires - qui alimentent ensuite des lignes de clivage successives- ou des lignes de production complètes individuelles, en fonction du produit fini à obtenir.

Pour cette raison, les lignes de la série PX peuvent également être installées dans la carrière et travailler facilement des blocs sciés, naturellement plats ou irréguliers directement sur le site. Elles peuvent être gérées par des commandes manuelles et même pensées dans des lignes automatiques avec des systèmes d'alimentation ad hoc sur les exigences du client et sur les conditions de la pierre. La possibilité d'ajuster le temps de montée de la lame donne l'avantage d'augmenter la production en évitant les temps morts.

### DESCRIPTION TECHNIQUE

- Largeurs de clivage qui varient de 400 mm à 3000 mm
- Hauteurs de clivage qui varient de 300 mm à 1000 mm

## СЕРИЯ PX

Мощная структура закрытого типа с механической адаптацией ножей делают оборудование PX подходящим для раскола любого типа материала. Это оборудование может работать в качестве станка для первичного раскола, который делает заготовки для дальнейшей обработки на линии, а также в качестве независимого комплексного решения для выпуска готовой продукции, в зависимости от типа необходимого изделия. По этой причине оборудование PX может быть установлено прямо в карьере и обрабатывать подготовленный материал, карьерные блоки, а также отходы. Эти станки могут управляться в ручном режиме, но также могут быть в составе автоматических линий, с определенными системами подачи в зависимости от особенностей производства и материала в каждом конкретном случае. Возможность регулировки времени возврата лезвия дает преимущество увеличения производства, избегая простоев.

### ТЕХНИЧЕСКОЕ ОПИСАНИЕ

- Ширина раскола может варьироваться от 400 мм до 3000 мм
- Высота раскола варьируется от 300 мм до 1000 мм



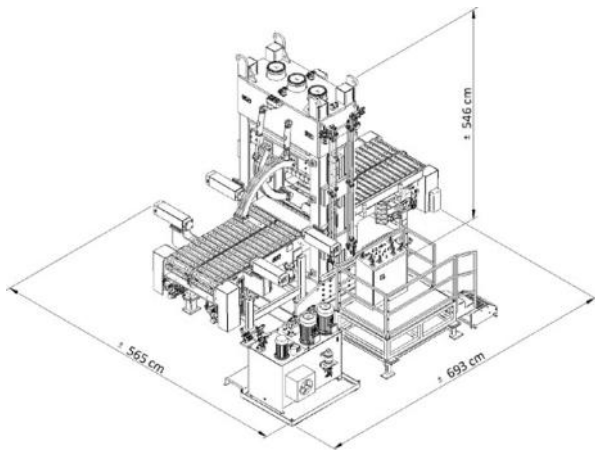

## 03D91839

**ITALIANO** Enormi blocchi di cava in calcare vengono prespaccati sulla PX 1800X800, ossia con una larghezza di spacco di 1800 mm, un'altezza di 800 mm e una forza di ben 700 ton. Questa robustissima Px è dotata di due braccetti idraulici in entrata e due in uscita per poter agevolmente posizionare la pietra correttamente sotto le lame. I pezzi risultano blocchi finiti per il contenimento dei fiumi o proseguono verso altre macchine per ulteriori spacchi.

**ENGLISH** Huge limestone quarry blocks are presplit on PX 1800X800 that has splitting width of 1800 mm, a height of 800 mm and a significant power of 700 tons. This heavy duty PX is equipped with two input hydraulic arms and two output in order to facilitate the positioning of the stone properly under the blades. The finish pieces are the blocks for the containment of rivers or they may continue to other machines for further splitting.

**DEUTSCH** Enorme Kalksteinblöcke aus dem Steinbruch werden auf der PX 1800x800 vorgespalten, d.h. Spaltbreite von 1800 mm, Höhe von 800 mm und Spaltkraft von gut 700 Ton. Diese sehr robuste PX ist mit je zwei Hydraulikarmen im Eingang und im Ausgang versehen, um die Steine leicht korrekt unter den Spaltmessern zu positionieren. Die Stücke sind fertige Blöcke für die Eindämmung der Flüsse oder werden zu anderen Maschinen für weitere Spaltungen fortgeführt.



**FRANÇAIS** De gros blocs de carrière en calcaire sont pré-clivés sur la PX 1800x800, avec une longueur de clivage de 1800 mm, une hauteur de 800 mm et une force de 700 tonnes. Cette robuste Px est équipée de deux bras hydrauliques en entrée et en sortie pour facilement positionner la pierre correctement sous les lames. Les pièces résultent des blocs finis pour le confinement des rivières ou poursuivent vers d'autres machines pour des clivages ultérieurs.

**ESPAÑOL** Enormes bloques de cantera de caliza están precilzallados en la PX 1800X800, es decir con un ancho de corte de 1800 mm, una altura de 800 mm y una fuerza de 700 toneladas. Esta robusta Px está equipada con dos brazos hidráulicos de entrada y dos en salida para colocar fácilmente la piedra correctamente debajo de las cuchillas. Las piezas son bloques terminados para la contención de los ríos o continúan hacia otras máquinas para cortes adicionales.

**РУССКИЙ** Огромные карьерные блоки известняка предварительно раскалываются на оборудовании PX 1800X800 с шириной раскола 1800 мм, высотой 800 мм с усилием не менее 700 тонн. Этот мощнейший станок Px оснащен двумя гидравлическими входящими манипуляторами и двумя исходящими, чтобы легко расположить камень должным образом под лезвием. Готовые изделия - блоки для речных дамб или заготовки для дальнейшей переработки.



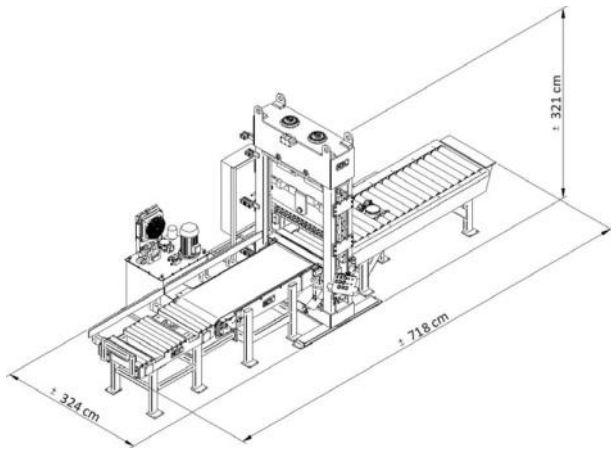

## 03D11138-1

**ITALIANO** Il nastro, a rulli motorizzati e dotato di un cilindro idraulico per sollevare e orientare o girare le pietre, porta il materiale alla macchina. Si tratta di una PX 1000x300, con una larghezza di spacco di 1000 mm, un'altezza di 300 mm e una forza di 120 tonnellate. I pezzi possono essere poi scaricati dal nastro in gomma oppure con le forche del muletto dal nastro a rulli folli, se i pezzi sono lunghi.

**ENGLISH** The powered roller conveyor is equipped with hydraulic pop up ram to lift and rotate the stones, it brings the material to the machine. It is a PX 1000x300, with a splitting width of 1000 mm, a height of 300 mm and a power of 120 tons. The pieces can then be unloaded with the rubber conveyor belt or with the forklift from the free roller conveyor in case when the pieces are long.

**DEUTSCH** Das Band, mit angetriebenen Rollen und mit einem Hydraulikzylinder zum Heben und Ausrichten oder zum Drehen der Steine, bringt das Material zur Maschine. Es handelt sich um eine PX 1000x300, mit einer Spaltbreite von 1000 mm, einer Höhe von 300 mm und einer Spaltkraft von 120 Ton. Die Stücke können dann über das Gummiband oder, bei langen Stücken, mit den Gabeln eines Staplers vom Losrollenband abgenommen werden.

**FRANÇAIS** Le tapis, à rouleaux motorisés et doté d'un vérin hydraulique pour soulever et orienter ou tourner les pierres, conduit le matériau à la machine. Il s'agit d'une PX 1000x300, avec une largeur de clivage de 1000 mm, une hauteur de 300 mm et une force de 120 tonnes. Les pièces peuvent être ensuite déchargées par le tapis en caoutchouc ou bien, si elles sont longues, par les fourches du charriot élévateur du tapis à rouleaux libres.

**ESPAÑOL** La cinta, con rodillos motorizados y equipada con un cilindro hidráulico para levantar y orientar o girar las piedras, lleva el material a la máquina. Es un PX 1000x300, con un ancho de cizallado de 1000 mm, una altura de 300 mm y una fuerza de 120 toneladas. Las piezas se pueden descargar de la banda de goma o, si las piezas son largas, con las horquillas de la carretilla elevadora de la cinta a rodillos locos.

**РУССКИЙ** Моторизированный роликовый транспортер оснащен гидравлическим цилиндром для поднятия и вращения камня, осуществляет подачу материала к станку. Это PX 1000x300, с шириной раскола 1000 мм, высотой 300 мм и усилием 120 тонн. Изделия могут быть разгружены с резинового транспортера или сняты вилковым погрузчиком с роликового рольганга если изделия очень большие.



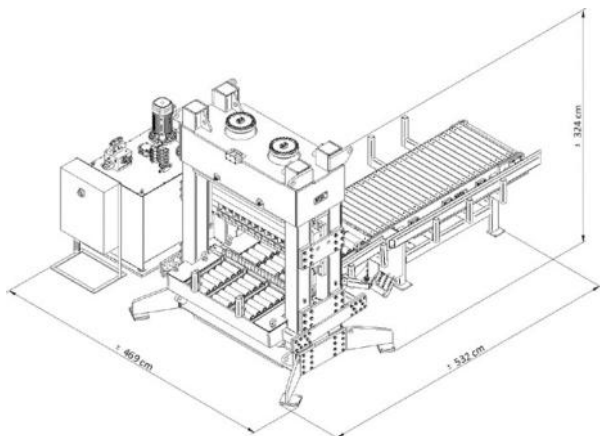

## 03D10885

**ITALIANO** L'impianto si compone di un nastro a tapparelle in entrata e la macchina PX5, completa dei suoi banchi a rulli folli. Il banco in entrata è inoltre dotato di un cilindro idraulico per il sollevamento e la rotazione della pietra; il banco in uscita è dotato di un sistema per aiutare l'operatore nella misura dei pezzi da spaccare. La larghezza di spacco è di 1600 mm, l'altezza di 400 mm per una forza di 420 tonnellate.

**ENGLISH** The line consists of entry steel slat conveyor and PX5 machine, complete with it's benches with rollers. The entry conveyor is also equipped with a hydraulic popup ram for lifting and rotation of the stone; the output bench is equipped with a system to help the operator to keep the size of splitting. The splitting width is 1600 mm, height of 400 mm with power of 420 tons.

**DEUTSCH** Die Anlage besteht aus einem Plattenband im Eingang und der Maschine PX5, komplett mit ihren mit Losrollen versehenen Tischen. Das Eingangsband ist zudem mit einem Hydraulikzylinder zum Heben und Drehen der Steine versehen, der Tisch im Ausgang ist mit einem System versehen, um dem Bediener im zu spaltenden Maß zu helfen. Die Spaltbreite ist 1600 mm, die Höhe 400 mm und die Spaltkraft 420 Ton.

**FRANÇAIS** La ligne se compose par un tapis à volets en entrée et la machine PX5, complète avec ses tables à rouleaux libres. La table en entrée est équipée en plus d'un vérin hydraulique pour le levage et la rotation de la pierre ; la table en sortie est équipée d'un système pour aider l'opérateur dans la mesure des pièces à cliver. La largeur de fente est de 1600 mm, la hauteur de 400 mm pour une force de 420 tonnes.

**ESPAÑOL** El sistema consta de una cinta de listones de acero en la entrada y la máquina PX5, completa con sus mesas de rodillos locos. La mesa en entrada también está equipada con un cilindro hidráulico para levantar y rotar la piedra; la mesa de salida está equipada con un sistema para ayudar al operador a medir las piezas que se cizallan. El ancho de corte es de 1600 mm, la altura de 400 mm para una fuerza de 420 toneladas.

**РУССКИЙ** Установка состоит из входящего пластинчатого транспортера, станка PX5 в комплекте с рабочим столом с роликами. Входящий транспортёр также оснащён гидравлическим цилиндром для подъёма и поворота камня; выходной стол оснащён системой помощи оператору при контроле размеров раскола. Ширина раскола составляет 1600 мм, высота 400 мм с усилием 420 тонн.



## SERIE PH

La robusta struttura delle macchine della serie PH e le loro lame dotate di adattamento idraulico assicurano un'eccellente qualità di spacco soprattutto su materiali larghi e con un'altezza ridotta.

Come per le PX anche le macchine PH possono essere installate direttamente in cava per lavorare blocchi larghi con piano cava e ottenere grani scalini o cordoni.

Le lame di spacco sono costituite secondo un particolare sistema di adattamento idraulico, a differenza delle macchine PX in cui l'adattamento è meccanico. La forza di spacco è costante su ogni utensile ottenendo un'elevata qualità sul prodotto finito e di conseguenza una diminuzione dello scarto.

Le macchine PH sono dotate di banco con rulli folli in entrata e uscita alle lame, che permettono al materiale di arrivare direttamente alla bocca della macchina con facilità e minimo sforzo da parte dell'operatore.

### DESCRIZIONE TECNICA

MEC propone 3 versioni di PH:

- **PH5** Larghezza di spacco 1200 mm x Altezza spacco 500 mm con 300 ton di forza
- **PH6** Larghezza di spacco 1600 mm x Altezza spacco 500 mm con 300 ton di forza
- **PH8** Larghezza di spacco 2400 mm x altezza spacco 500 mm con 450 ton di forza

## PH SERIES

Heavy-duty frame and the teeth with hydraulic adjustment on PH machines ensure an excellent quality of splitting, especially on the material with reduced height.

The same as PX machinery, PH machines may be installed directly in the quarry for processing of wide blocks with natural quarry layer for production of stairs or curbs.

The splitting blades are designed with particular system of hydraulic adjustment for splitting teeth, unlike the PX machines that have a mechanical adjustment. The splitting power is constant on each tooth, so it allows to obtain elevated quality of finish product and consequently reducing of the waste material.

The PH machines are equipped with working tables and free rollers on them in entry and exit points of the splitting blades. This allows bringing the material directly under the splitting blades of the machine with easiness and with minimal physical effort of the operator.

### TECHNICAL DESCRIPTION

MEC offers three versions of PH:

- **PH5** Splitting width 1200 mm x Splitting height 500 mm with 300 tons of power
- **PH6** Splitting width 1600 mm x Splitting height 500 mm with 300 tons of power
- **PH8** Splitting width 2400 mm x Splitting height 500 mm with 450 tons of power



DEUTSCH

## SERIE PH

Die robuste Maschinenstruktur der Serie PH und ihre mit hydraulischem Messerausgleich ausgestatteten Messer versichern ein exzellentes Spaltergebnis, vor allem bei breiten und niederen Materialien.

Wie bei den PX können auch die PH-Maschinen direkt im Steinbruch installiert werden, um breite bruchraue Blöcke zu bearbeiten und große Treppenstufen oder Randsteine zu erzielen.

Die Spaltmeißel sind mit einem besonderen System mit hydraulischer Anpassung versehen, im Unterschied zu den PX-Maschinen, deren Anpassung mechanisch erfolgt. Die Spaltkraft wird auf jedem einzelnen Meißel konstant ausgeübt, um ein qualitativ hochwertiges Endprodukt und in Folge eine Verminderung der Abfälle zu erzielen.

Die PH-Maschinen sind im Eingang und im Ausgang mit einem Losrollentisch versehen, über den das Material einfachst und mit minimalem Kraftaufwand des Bedieners zur Maschinenöffnung kommt.

### TECHNISCHE BESCHREIBUNG

MEC bietet 3 Versionen der PH an:

- **PH5** Spaltbreite 1200 mm x Spalthöhe 500 mm mit 300 ton Spaltkraft
- **PH6** Spaltbreite 1600 mm x Spalthöhe 500 mm mit 300 ton Spaltkraft
- **PH8** Spaltbreite 2400 mm x Spalthöhe 500 mm mit 450 ton Spaltkraft

FRANÇAIS

## SERIE PH

La structure robuste des machines de la série PH et leurs lames à adaptation hydraulique assurent une excellente qualité de fente, en particulier sur les grands matériaux à hauteur réduite.

Comme pour les machines de la série PX, les machines PH peuvent également être installées directement dans la carrière pour traiter de gros blocs naturellement plats et pour obtenir des marches ou des bordures.

Les lames de fente sont fabriquées selon un système d'adaptation hydraulique particulier et innovant, à différence des machines PX dans lesquelles l'adaptation est mécanique. La force de clivage est constante sur chaque couteau obtenant une qualité élevée sur le produit fini et par conséquent une réduction des déchets.

Les machines de la série PH sont équipées d'une table avec des rouleaux en entrée et en sortie des lames, ce qui permet au matériau d'atteindre la bouche de la machine directement avec facilité et un minimum d'effort de la part de l'opérateur.

### DESCRIPTION TECHNIQUE

MEC propose 3 versions de PH:

- **PH5** Largeur de clivage 1200 mm x Hauteur de clivage 500 mm avec 300 tonnes de force
- **PH6** Largeur de clivage 1600 mm x Hauteur de clivage 500 mm avec 300 tonnes de force
- **PH8** Largeur de clivage 2400 mm x Hauteur de clivage 500 mm avec 450 tonnes de force





ESPAÑOL

## SERIE PH

La robusta estructura de las máquinas de la serie PH y sus cuchillas dotadas de adaptación hidráulica proporcionan un cizallado de excelente calidad, sobre todo en materiales anchos y de poca altura.

Al igual que las PX, las máquina PH pueden instalarse directamente en la cantera para trabajar bloques anchos con planos horizontales y obtener escalones o cordones.

Las cuchillas están dispuestas según un sistema de adaptación hidráulica especial e innovador, a diferencia de las máquinas PX en que l'adaptación es mecánica. La fuerza de corte es constante en cada herramienta, obteniendo un producto final de alta calidad y, por consiguiente, una disminución de los residuos.

Las máquinas PH están equipadas con un banco con rodillos libres en la entrada y salida de las cuchillas que permiten que el material llegue directamente a la boca de la máquina con facilidad y con el mínimo esfuerzo del operario.

### DESCRIPCIÓN TÉCNICA

MEC ofrece 3 versiones de PH:

- **PH5** Anchura de corte 1200 mm x Altura de corte 500 mm con 300 toneladas de fuerza
- **PH6** Anchura de corte 1600 mm x Altura de corte 500 mm con 300 toneladas de fuerza
- **PH8** Anchura de corte 2400 mm x Altura de corte 500 mm con 450 toneladas de fuerza

РУССКИЙ

## СЕРИЯ PH

Мощная структура станков серии PH и гидравлическая адаптация ножей гарантируют превосходное качество раскола, особенно при обработке материалов большой ширины с малой высотой.

Также как и машины PX, оборудование PH может быть установлено непосредственно в карьере для обработки широких блоков, выпуская ступени или бордюры. В отличие от серии PX, где адаптация ножей механическая, камнекольные головы серии PH изобретены согласно особенной системы с гидравлической адаптацией ножей, усилие раскола распределяется идеально ровно на каждый нож, получая высшее качество раскола готовой продукции, и как следствие способствует уменьшению отходов.

Оборудование PH снабжено рабочим столом с холостыми роликами на входе и выходе из под ножей, что способствует облегчению подачи материала прямо под лезвие и предотвращает физические нагрузки на оператора.

### ТЕХНИЧЕСКОЕ ОПИСАНИЕ

MEC предлагает три модели станка PH:

- **PH5** ширина раскола 1200 мм x Высота раскола 500 мм с усилием раскола 300 тонн
- **PH6** ширина раскола 1600 мм x Высота раскола 500 мм с усилием раскола 300 тонн
- **PH8** ширина раскола 2400 мм x Высота раскола 500 мм с усилием раскола 450 тонн



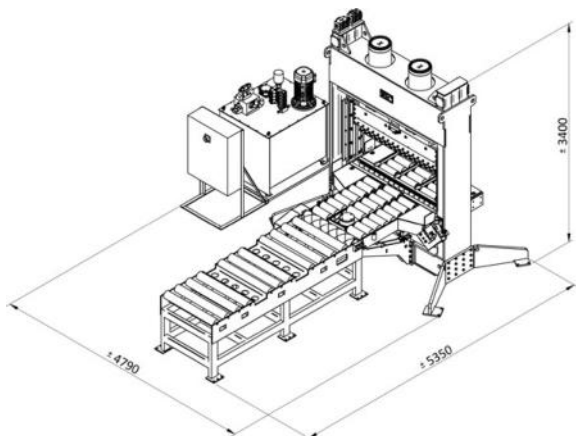

## PH5

**ITALIANO** L'impianto si compone di un nastro trasportatore in entrata a rulli folli, idoneo per il carico con le forche del muletto, e di una macchina PH5. Quest'ultima è completa di un banco a rulli folli in entrata e uno in uscita, con un cilindro idraulico per poter sollevare facilmente la pietra e posizionarla correttamente sotto la lama. La larghezza di spacco della macchina è di 1600 mm, l'altezza di spacco è di 500 mm per una forza di 300 ton.

**ENGLISH** The line consists of entry roller conveyor, suitable for loading with the forklift, and a PH5 machine. This one is complete with entry and exit roller bench, with hydraulic pop up ram to lift the stone and position it correctly under the blade. The splitting width of the machine is 1600 mm, the splitting height is 500 mm with power of 300 ton.

**DEUTSCH** Die Anlage besteht aus einem Losrollenband im Eingang, geiget zum Aufladen mit Gabeln eines Staplers und einer Maschine PH5. Letztere ist komplett mit je einem Tisch mit Losrollen im Eingang und im Ausgang, mit einem Hydraulikzylinder zum Heben und korrekten Positionieren der Steine unter dem Messer. Die Spaltbreite ist 1600 mm, die Höhe 500 mm und die Spaltkraft 300 Ton.

**FRANÇAIS** L'équipement se compose d'un tapis transporteur en entrée à rouleaux libres, adapte pour charger avec le charriot, et d'une machine PH5. Cette dernière est complète avec une table à rouleaux libres en entrée et une en sortie, avec un vérin hydraulique pour soulever facilement la pierre et la positionner correctement sous la lame. La largeur de fente est de 1600 mm, la hauteur de fente est de 500 mm pour une force de 300 tonnes.

**ESPAÑOL** El sistema consta de una cinta de entrada con rodillos locos, adecuada para cargar con las horquillas de la carretilla elevadora, y una máquina PH5. Este última se completa con una mesa de rodillos de entrada y una a la salida, con un cilindro hidráulico para levantar fácilmente la piedra y colocarla correctamente debajo de la cuchilla. El ancho de corte de la máquina es de 1600 mm, la altura es de 500 mm para una fuerza de 300 toneladas.

**РУССКИЙ** Установка состоит из входящего транспортера с роликами, подходящего для загрузки материала используя вилочный погрузчик, и станка PH5. Последняя укомплектована столом с входящими и исходящими роликами с гидравлическим цилиндром для подъема и поворота камня чтоб поместить его правильно под лезвием. Ширина раскола машины составляет 1600 мм, высота раскола составляет 500 мм с усилием 300 тонн.





## SERIE C

La struttura aperta, a collo di cigno, delle macchine della serie C facilita il posizionamento della pietra, che può essere manipolata dall'operatore più volte con semplicità, per ottenere cubetti, bordure, cordoli, sassi da muro. La serie C è quindi di tipo manuale. Le lame della serie C sono caratterizzate dall'adattamento degli utensili che permette di distribuire uniformemente la forza sulle irregolarità della pietra e garantire quindi un'ottima qualità di spacco.

Grazie al banco di lavoro mobile e regolabile, lo spacco avviene in linea: il banco scende mentre scende la lama.

La possibilità di regolare il tempo di risalita della lama dà il vantaggio di incrementare la produzione evitando tempi morti. L'abbinamento con i vari prodotti della serie Movimentazione semplifica le operazioni di spostamento della pietra.

Le macchine frangiroccia della serie C sono semistandard perché sullo stesso modello di possono avere lame con lunghezze diverse e cilindri con forze di spacco differenti.

### DESCRIZIONE TECNICA

MEC propone diversi modelli all'interno della serie C, in base all'altezza utile di spacco, e quindi anche alla forza e alla altezza di spacco.

- Le altezze di spacco oscillano tra i 20 cm del modello C200 ai 55 cm del modello C550
- Le forze di spacco possono andare fino a 160 ton
- La lunghezza della lama di spacco può andare dai 16 cm del modello più piccolo, ai 70 cm del modello più grande

## SERIE C

Die offene Schwanenhalsstruktur der Maschinen der Serie C erleichtert die Positionierung des Steins, der vom Bediener einfachst mehrere Male manipuliert werden kann, um Pflastersteine, Randsteine, Bordüren, Mauersteine herzustellen. Die Serie C ist eine händische Maschine. Die Messer der Serie C zeichnen sich durch die Meißelanpassung aus, die die Kraft gleichmäßig auf der Unregelmäßigkeit des Steins verteilt und somit eine optimale Spaltqualität garantiert.

Dank des mobilen und regulierbaren Arbeitstisches erfolgt die Spaltung in Linie: Der Tisch senkt sich während der Senkung des Messers.

Die Möglichkeit, den Rücklauf des Messers zu regulieren hat den Vorteil, die Produktion zu erhöhen und Stillstandzeiten zu vermeiden.

Die Kombination mit den verschiedenen Produkten der Bewegungssysteme erleichtert die Bewegungsoperationen der Steine. Die Spaltmaschinen der Serie C sind semi-Standard, da beim selben Modell Messer mit verschiedenen Längen und Zylinder mit unterschiedlichen Spaltkräften montiert werden können.

### TECHNISCHE BESCHREIBUNG

MEC bietet verschiedene Modelle in der Serie C an, je nach Spalthöhe und daher auch Spaltkraft.

- Die Spalthöhen reichen von 20 cm des Modells C200 bis 55 cm des Modells C550
- Die Spaltkräfte reichen bis 160 ton
- Die Spaltlänge kann von den 16 cm des kleinsten Modells bis zu den 70 cm des größten Modells reichen

## C SERIES

The open type C-frame of the machines C series accommodates the positioning of the stone, that can be handled by operator more times, for easy production of cobblestones, curbs, pavers, wall stones. The C series is therefore of the manual type.

The blades of C series are qualified with adjustable teeth allowing the delivery of constant pressure on all the possible irregularity of material surface that guarantees high quality of finish product.

Thanks to mobile and adjustable working table, the split comes straight in line: the table drops down while the blade goes down.

The possibility to regulate the rise time for blade gives the advantage to increase production by avoiding downtimes.

The combination with the various products of the series Move simplifies handling operations of the stone.

The machines of C series are semi standard, configurable tailored, this means that on a machine model it is possible to apply blades with various lengths and cylinders with various splitting powers.

### TECHNICAL DESCRIPTION

MEC proposes different models of C series, according to useful splitting height and also the necessary splitting power.

- The splitting heights run from 20 cm in model C200 to 55 cm in model C550
- The splitting powers can be up to 160 tons
- The length of splitting blade runs from 16 cm on the smallest model until 70 cm on the biggest model





ESPAÑOL

## SERIE C

La estructura abierta en cuello de cisne de las máquinas de la Serie C facilita la colocación de la piedra, que puede ser manipulada por el operador más veces con facilidad para obtener cubos, bordillos, cordones o ladrillos. La serie C tiene comandos manuales.

Las cuchillas de la serie C se caracterizan por la adaptación de las herramientas, que permite distribuir de manera uniforme la fuerza en las irregularidades de la piedra y, por tanto, garantizar una óptima calidad de cizallado.

Gracias a la mesa de trabajo móvil y ajustable, la hendidura se hace en línea: la mesa baja mientras baja la cuchilla.

La posibilidad de ajustar el tiempo de subida de la cuchilla tiene la ventaja de incrementar la producción evitando tiempos muertos.

Combinándola con los distintos productos de la serie Desplazamiento, se simplifican las operaciones de traslado de la piedra.

Las máquinas cizalladoras de la serie C son semiestándar, ya que en el mismo modelo se pueden tener cuchillas de distinta longitud y cilindros con una fuerza de cizallado diferente.

FRANÇAIS

## SERIE C

La structure ouverte à col de cygne des machines de la série C facilite le positionnement de la pierre permettant de la manipuler plusieurs fois et sans efforts par l'opérateur, afin d'obtenir des pavés, des bandelettes, des bordures, des pierres murales. La série C est donc à commandes manuelles.

Les lames de la série C sont caractérisées par l'adaptation des couteaux qui permet de répartir uniformément la force sur les irrégularités de la pierre et ainsi garantir une excellente qualité de fente.

Grâce à la table de travail mobile et réglable, le clivage s'effectue en ligne: la table se baisse lorsque la lame tombe.

La possibilité d'ajuster le temps de montée de la lame donne l'avantage d'augmenter la production en évitant les temps morts. La combinaison avec les différents produits de la série SYSTÈMES DE MANUTENTION simplifie les opérations pour manipuler la pierre.

Les machines cliveuses de la série C sont semi-standard car sur le même modèle, elles peuvent avoir des lames de différentes longueurs et des cylindres avec des forces de fente différentes.

### DESCRIPTION TECHNIQUE

MEC propose de différents modèles de la série C, en fonction de la hauteur utile de clivage, ainsi que la force.

- Les hauteurs de clivage oscillent entre 20 cm du modèle C200 jusqu'à 55 cm du modèle C550
- Les forces de clivage arrivent à 160 tons
- La longueur de la lame de clivage peut aller du 16 cm - le plus petit modèle, jusqu'aux 70 cm - le plus grand modèle

### DESCRIPCIÓN TÉCNICA

MEC ofrece distintos modelos dentro de la serie C según la altura útil de cizallado y, por tanto, la fuerz.

- La altura de corte oscila entre los 20 cm del modelo C200 a los 55 cm del modelo C550
- La fuerza puede llegar hasta las 160 toneladas
- La largura de la cuchilla de cizallado puede ir de los 16 cm del modelo más pequeño a los 70 cm del modelo más grande

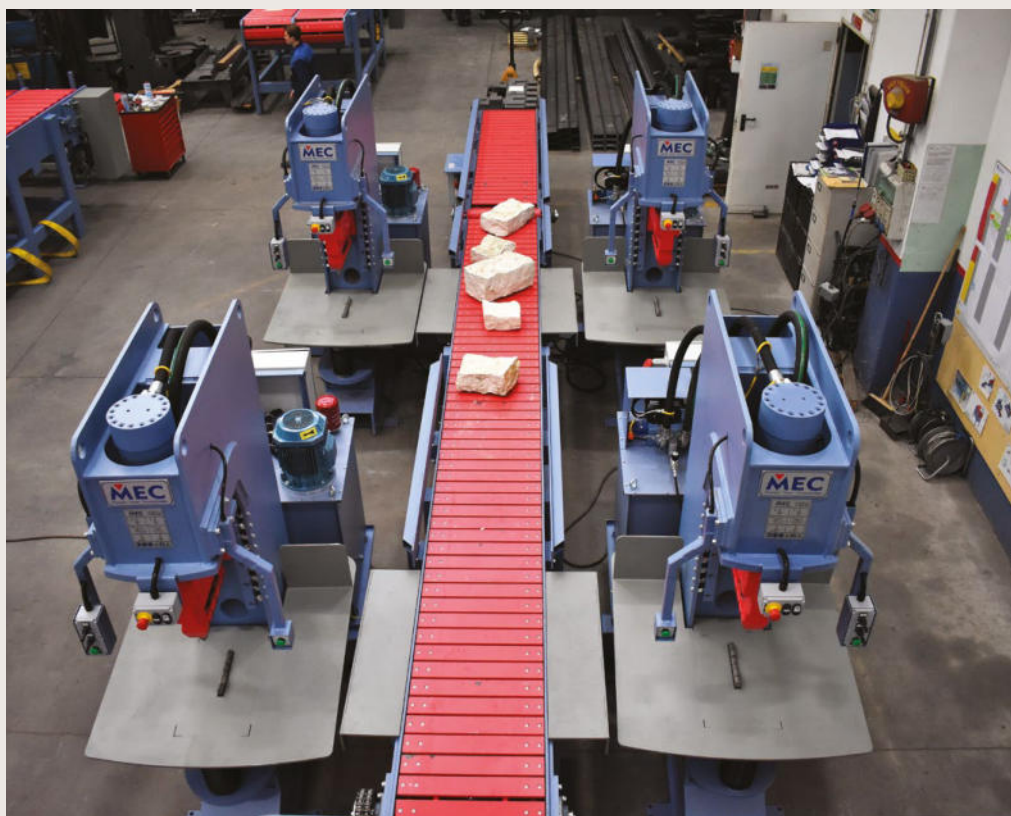



РУССКИЙ

## СЕРИЯ С

Открытая структура консольного типа станков серии С облегчает обработку камня позволяя оператору манипулировать заготовки на рабочем столе для производства брусчатки, бордюров, стеновых камней.

Лезвия станков серии С комплектуются плавающими ножами, которые позволяют равномерно распределять усилие на всей поверхности камня, гарантируя высокое качество раскола. Благодаря плавающему рабочему столу, жесткость которого можно настроить, раскол происходит четко по линии ножей: стол опускается в момент когда опускается лезвие.

Возможность регулировки времени возврата камнекольного лезвия дает преимущество повысить производительность и снизить непроизводительные движения.

Совместимость с различным оборудованием серии Перемещение упрощает операции передвижения материала. Камнекольное оборудование серии С является полуперсонализированным, потому как на одной и той же модели станка могут применяться лезвия разной длины и цилиндры разной мощности раскола.

### ТЕХНИЧЕСКОЕ ОПИСАНИЕ

МЕС предлагает различное оборудование серии С, в зависимости от полезной высоты раскола, и соответственно в зависимости от усилия и ширины лезвия.

- Высота раскола варьируется от 20 см в модели C200 до 55 см в модели C550
- Усилие раскола может достигать 160 тонн
- Длина камнекольного лезвия может быть от 16 см в небольших моделях до 70 см в более мощных станках



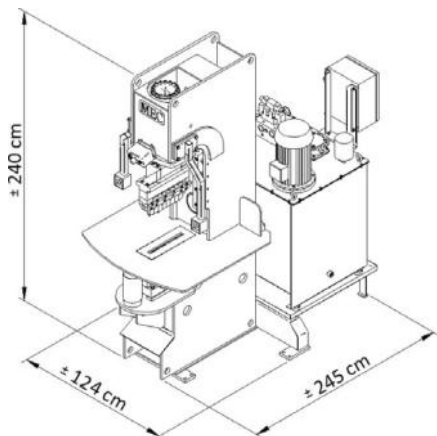

## C280

**ITALIANO** Macchina a collo di cigno, manuale, con un'altezza di spacco di 280 mm, una forza di spacco di 50 tonnellate. Il modello C280 può montare fino a 3 lame con diverse lunghezze in base al tipo di pietra e al prodotto finito che si vuole ottenere: 160 mm, 240 mm, 320 mm. Ideale per la produzione di cubetti.

**ENGLISH** Machine with gooseneck shape, manual, with splitting height of 280 mm, a power of 50 tons. The C280 model is compatible with 3 blades of different lengths depending on the type of stone and the finish product to be obtained: 160 mm, 240 mm, 320 mm. Ideal for the production of cobbles.

**DEUTSCH** Händische Maschine mit Schwanenhalsstruktur, mit einer Spalthöhe von 280 mm und einer Spaltkraft von 50 Ton. Das Modell C280 kann bis zu 3 Messer mit unterschiedlichen Längen je nach Steintyp und gewünschtem Endprodukt tragen: 160 mm, 240 mm, 320 mm. Ideal für die Produktion von Pflastersteinen.

**FRANÇAIS** Machine à col de cygne, manuelle, avec une hauteur de fente de 280 mm, une force de clivage de 50 tonnes. Le modèle C280 peut monter jusqu'à 3 lames avec différentes longueurs en fonction du type de pierre et du produit fini qu'on veut obtenir : 160 mm, 240 mm, 320 mm. Idéale pour la production de pavé.

**ESPAÑOL** Máquina de cuello de cisne, manual, con una altura de cizallado de 280 mm, una fuerza de 50 toneladas. El modelo C280 puede montar hasta 3 cuchillas con diferentes longitudes dependiendo del tipo de piedra y del producto terminado que se obtenga: 160 mm, 240 mm, 320 mm. Ideal para la producción de cubos.

**РУССКИЙ** Станок с С-образной формой рамы, ручной, с высотой раскола 280 мм, усилие раскола 50 тонн. Модель C280 может быть укомплектована 3-мя разными лезвиями с различными длинами в зависимости от типа камня и готовой продукции, которую необходимо получить: 160 мм, 240 мм, 320 мм. Идеально подходит для производства брусчатки.



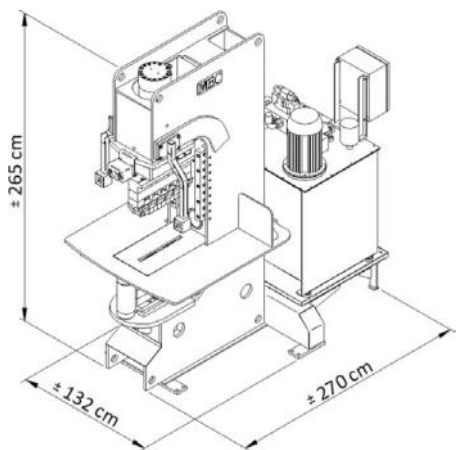

## C320

**ITALIANO** Macchina di tipo aperto, manuale, con un'altezza di spacco di 320 mm, una forza di spacco di 60 tonnellate. Il modello C320 può montare fino a 3 lame con diverse lunghezze in base al tipo di pietra e al prodotto finito che si vuole ottenere: 240 mm, 320 mm, 400 mm. Macchina versatile, non solo ideale per la produzione di cubetti, ma anche cordoli e sassi da muro.

**ENGLISH** open-frame machine, manual, with splitting height of 320 mm, a power of 60 tons. The C320 model is compatible with 3 blades with different lengths depending on the type of stone and the finished product to be obtained: 240 mm, 320 mm, 400 mm. Flexible machine, ideal not only for the production of cobbles, but also for curbs and wall stones.

**DEUTSCH** Händische, offene Maschine, mit einer Spalthöhe von 320 mm und einer Spaltkraft von 60 Ton. Das Modell C320 kann bis zu 3 Messer mit unterschiedlichen Längen je nach Steintyp und gewünschtem Endprodukt tragen: 240 mm, 320 mm, 400 mm. Ideal für die Produktion von Pflastersteinen. Vielseitige Maschine, nicht nur zur Produktion von Pflastersteinen, sondern auch für Randsteine und Mauersteine.

**FRANÇAIS** Machine de type ouvert, manuelle, avec une hauteur de fente de 320 mm, une force de clivage de 60 tonnes. Le modèle C320 peut monter jusqu'à 3 lames avec différentes longueurs en fonction du type de pierre et du produit fini qu'on veut obtenir : 240 mm, 320 mm, 400 mm. Machine versatile, pas seulement idéale pour la production de pavé, mais aussi des bordures et des pierres murales.

**ESPAÑOL** Máquina manual de tipo abierto, con una altura de corte de 320 mm, una fuerza de 60 toneladas. El modelo C320 puede montar hasta 3 cuchillas con diferentes longitudes dependiendo del tipo de piedra y del producto terminado que se obtenga: 240 mm, 320 mm, 400 mm. Máquina versátil, no solo ideal para la producción de cubos, sino también bordillos y piedras de pared.

**РУССКИЙ** Станок открытого типа, ручной, с высотой раскола 320 мм, усилие раскола 60 тонн. Модель C320 может быть укомплектована 3-мя разными лезвиями с различными длинами в зависимости от типа камня и готовой продукции, которую необходимо получить: 240 мм, 320 мм, 400 мм. Универсальная машина, которая подходит не только для производства брусчатки, но и для бордюров и стеновых камней.



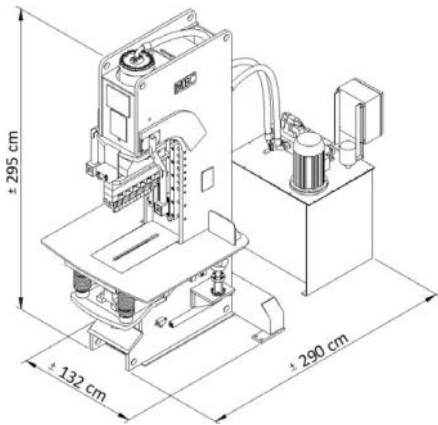

## C450S

**ITALIANO** Di dimensioni medio grandi, con questa macchina si possono produrre sassi da muro, ma anche scalini e piastre segate grazie alla presenza di 4 cilindretti sotto il banco che lo fanno scendere in modo parallelo e uniforme. Con un'altezza di spacco di 450 mm, una lama considerevolmente lunga di 480 mm, la macchina ha una forza di 110 ton. (può montare anche una lama di 400 mm).

**ENGLISH** Medium-large in size, with this machine we can produce wall stones and also steps and sawn veneers, thanks to the presence of 4 cylinders under the table, which move it down in parallel and uniform mode. With splitting height of 450 mm, a considerably long blade of 480 mm, the machine has a power of 110 ton. (It is possible to apply 400 mm blade).

**DEUTSCH** Mit dieser Maschine von mittelgroßen Dimensionen könne Mauersteine, aber auch Stufen und gesägte Platten hergestellt werden, dank der 4 Hebezyylinder unter dem Tisch, die ihn parallel und gleichmäßig senken. Mit einer Spalthöhe von 450 mm, einem bemerkenswert langen Spaltmesser von 480 mm hat diese Maschine eine Spaltkraft von 110 Ton. (Es kann auch ein Messer von 400 mm angebracht werden).

**FRANÇAIS** De taille moyenne à grande, avec cette machine on peut produire des pierres de mur, mais aussi des pas, ou des dalles grâce à la présence de 4 petits vérins sous la table qui la font descendre de manière uniforme et parallèle. Avec une hauteur de fente de 450 mm, une lame considérablement longue de 480 mm, la machine a une force de 110 tonnes (elle peut monter même une lame de 400 mm).

**ESPAÑOL** De dimensiones medio-grandes, con esta máquina es posible producir piedras de pared, pero también escalones y losas gracias a la presencia de 4 cilindros debajo de la mesa que la hacen descender de manera paralela y uniforme. Con una altura de 450 mm, una cuchilla considerablemente larga de 480 mm, la máquina tiene una resistencia de 110 toneladas (también puede montar una cuchilla de 400 mm).

**РУССКИЙ** Станок средне-большого размера, с помощью него мы можем производить стеновые камни, но также ступени и плиты благодаря наличию 4-х цилиндров под столом, которые опускают его вниз параллельно и равномерно. С высотой раскола 450 мм и удлинённым лезвием 480 мм станок имеет силу раскола 110 тонн. (Также есть возможность установить лезвие длиной 400 мм).



## SERIE TRITTICO

Si tratta di impianti manuali ideali per spaccare ogni tipo di pietra, soprattutto informe, e di dimensioni importanti. La serie Trittico elimina la fatica fisica dell'operatore di posizionare pietre pesanti sotto la lama di spacco grazie all'uso combinato di un nastro in entrata e, a volte, secondo la tipologia, anche uno in uscita. Il banco di lavoro in entrata è sostituito da un nastro trasportatore che porta la pietra fin sotto alla lama. Il nastro può anche essere a doppia fila di tapparelle: sincronizzando le due file è possibile posizionare la pietra sotto le lame e ruotare i blocchi anche di 360°. La rotazione permette di seguire il profilo della pietra e centrarne il punto di spacco.

Si può lavorare più volte la stessa pietra, facilmente, senza bisogno di riportarla all'inizio della linea.

La serie Trittico può essere considerata un'unità di produzione a sé, oppure inserita come macchina primaria in una linea di spacco.

Le lame della serie Trittico sono dotate di grande adattamento, per garantire un prodotto finito di qualità e minori quantità di scarti.

La possibilità di regolare il tempo di risalita della lama dà il vantaggio di incrementare la produzione evitando tempi morti.

### DESCRIZIONE TECNICA

MEC propone 3 sottogruppi nella serie Trittico:

- **SEMITRITTICO:** impianto composto da nastro trasportatore in entrata, una macchina della serie C e un mezzo banco mobile in uscita. Altezze di spacco da 400 a 550 mm, con forza massima di spacco fino a 160 ton
- **TRITTICO:** impianto composto da nastro trasportatore in entrata, una macchina della serie C e un nastro trasportatore in uscita. Altezze di spacco da 450 a 550 mm, con forza massima di spacco fino a 160 ton/180 ton
- **POWER TRITTICO:** impianto composto da nastro trasportatore in entrata, una macchina della serie C e un nastro trasportatore in uscita. Altezze di spacco da 700 a 1000 mm, con forza massima di spacco fino a 240 ton.

## TRITTICO SERIES

These machines are manual and ideal for splitting every kind of stone, mostly irregular, medium or big dimensions. Trittico machinery eliminates the physical effort of the operator to place heavy rocks under the blade thanks to the combined use of entry and sometimes even exit conveyors depending on the kind of stone. The entry working table is replaced with conveyor, that brings the material under the splitting blade. The conveyor may have a double row of steel slats: synchronizing the feeding of both rows, it is possible to move the stone under the blade and rotate it even on 360°. The rotation allows following the profile of the stone and aligning the material for splitting position.

It is also possible to split the same piece of the stone more times, much easier, it doesn't need to bring the stone to the beginning of the line.

The Trittico series can be considered like independent production unit or primary splitting machine in the complete processing line.

The blades of Trittico series are featured with extended adjustment of teeth in order to guarantee excellent quality of finish product with less possible waste.

The possibility to regulate the rise time for blade gives the advantage to increase production by avoiding downtimes.

### TECHNICAL DESCRIPTION

MEC offers three subgroups in the Trittico series:

- **SEMITRITTICO:** equipment composed of entry conveyor, a machine of the C series and a half mobile exit table. Splitting heights are from 400 to 550 mm, with maximum splitting power up to 160 tons
- **TRITTICO:** equipment composed of entry conveyor, a machine of the C series and exit conveyor. Splitting heights are from 450 to 550 mm, with maximum splitting power up to 160/180 tons
- **POWER TRITTICO:** equipment composed of entry conveyor, a machine of the C series and exit conveyor. Splitting heights are from 700 to 1000 mm, with maximum splitting power up to 240 tons.



## SERIE TRITTICO

DEUTSCH

## SERIE TRITTICO

Es handelt sich um händische Anlagen zum Spalten von jeglichem Materialtyp, vor allem unförmigem und von recht großen Ausmaßen. Die Serie Tryptik eliminiert den physischen Kraftaufwand des Bedieners beim Positionieren von schweren Steinen unter dem Spaltnesser dank einer Kombination mit einem Eingangsband und manchmal, je nach Typologie, auch einem Band im Ausgang.

Die Arbeitsbank im Eingang wird von einem Förderband ersetzt, die den Stein bis unter das Messer bringt. Das Band kann auch mit einer doppelten Reihe von Platten versehen sein: durch Synchronisieren der beiden Reihen kann der Stein unter dem Messer positioniert werden und die Blöcke auch um 360°gedreht werden. Die Drehung erlaubt es, dem Steinprofil zu folgen und den besten Spaltpunkt zu treffen.

Der Stein kann mehrere Male einfachst bearbeitet werden, ohne dass er an den Beginn der Linie zurückgeführt werden muss.

Die Serie Tryptik kann als eigenständige Produktionseinheit verwendet werden oder als Vorspalter in eine Spaltlinie eingebaut werden.

Die Messer der Serie Tryptik sind mit großem Meißelausgleich versehen, um ein qualitativ hochwertiges Endprodukt und weniger Abfall zu erzielen.

Die Möglichkeit, den Messerrücklauf zu regulieren gibt den Vorteil, die Produktivität zu erhöhen und Stillstandzeiten zu vermeiden.

### TECHNISCHE BESCHREIBUNG

MEC bietet 3 Untergruppen der Serie Tryptik an:

- **SEMITRITTICO:** Anlage bestehend aus Eingangsband, einer Maschine der Serie C und einem halben Ausgangstisch. Spalthöhen von 400 bis 550 mm, mit Spaltpunkt bis maximal 160 Ton
- **TRITTICO:** Anlage bestehend aus Eingangsband, einer Maschine der Serie C und einem Ausgangsband. Spalthöhen von 450 bis 550 mm, mit Spaltpunkt bis maximal 160/180 Ton
- **POWER TRITTICO:** Anlage bestehend aus Eingangsband, einer Maschine der Serie C und einem Ausgangsband. Spalthöhen von 700 bis 1000 mm, mit Spaltpunkt bis maximal 240 Ton.

Ce sont des installations manuelles idéales pour cliver tout type de pierre - particulièrement informe, et de dimensions importantes. La série Trittico élimine la fatigue physique de l'opérateur de placer les pierres lourdes sous la lame de fente grâce à l'utilisation combinée d'un tapis transporteur en entrée et, parfois, même à la sortie de la machine. La table de travail est remplacée en entrée par un convoyeur qui amène la pierre à la lame. Le tapis peut également être à double rangée de volets : en synchronisant les deux rangées, il est possible de placer la pierre sous les lames et de faire tourner les blocs même de 360°. La rotation vous permet de suivre le profil de la pierre et de centrer le point de fente.

Vous pouvez travailler la même pierre facilement plusieurs fois, sans devoir la ramener au début de la ligne.

La série Trittico peut être considérée comme une unité de production en elle-même, ou insérée en tant que machine principale dans une ligne de fente.

Les lames de la série Trittico sont équipées d'une grande adaptation, pour garantir un produit fini de qualité et éviter les déchets.

La possibilité d'ajuster le temps de montée de la lame donne l'avantage d'augmenter la production en évitant les temps morts.

### DESCRIPTION TECHNIQUE

MEC offre 3 typologies de la série Trittico:

- **SEMITRITTICO:** ligne composée par un tapis transporteur en entrée, une machine de la série C et une demi-table mobile en sortie. Hauteurs de clivage oscillant de 400 à 550 mm, avec force maximale de clivage jusqu'à 160 tons
- **TRITTICO:** ligne composée par un tapis transporteur en entrée, une machine de la série C et un tapis transporteur en sortie. Hauteur de clivage oscillant de 450 à 550 mm, avec force maximale de clivage jusqu'à 160/180 tons
- **POWER TRITTICO:** ligne composée par un tapis transporteur en entrée, une machine de la série C et un tapis transporteur en sortie. Hauteurs de clivage oscillant de 700 à 1000 mm, avec force maximale de clivage jusqu'à 240 tons.





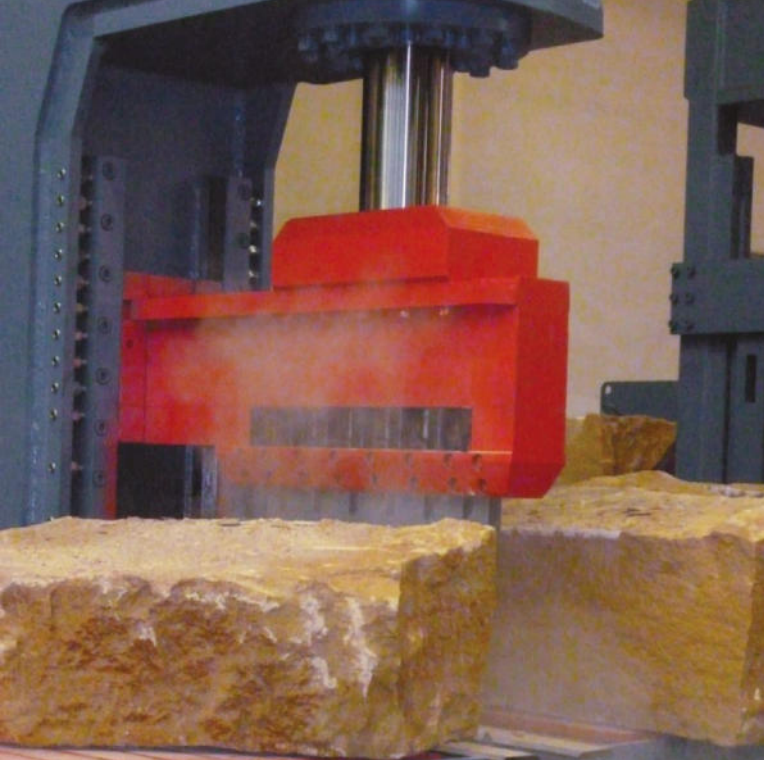

РУССКИЙ

## СЕРИЯ TRITTICO

Оборудование с ручным управлением, которое идеально подходит для раскола любого типа материала, прежде всего произвольной формы и больших размеров. Серия Trittico устраняет физические нагрузки на оператора, связанные с передвижением материала под лезвие станка, благодаря комбинации входящего транспортера и в некоторых случаях исходящего транспортера также.

Рабочий стол на входе заменен моторизированным транспортером, который подает материал непосредственно под лезвие станка. Транспортер может иметь двойную линию пластин: синхронизируя движение каждой линии пластин можно подавать материал под лезвие станка а также поворачивать материал на угол 360°. Поворот материала дает возможность выставить его точно на необходимую позицию по линии раскола.

С легкостью возможно обрабатывать несколько раз одну и ту же заготовку материала без необходимости ее передвижения в начало линии.

Оборудование серии Trittico может работать как независимая производственная единица, а также быть интегрированным в качестве заготовительного пресса в каменкольной линии.

Каменкольное лезвие в серии Trittico состоит из ножей с увеличенным уровнем адаптации, что гарантирует высокое качество раскола и минимизацию отходов.

Возможность регулировки времени возврата каменкольного лезвия дает преимущество повысить производительность и снизить непроизводительные движения.

### ТЕХНИЧЕСКОЕ ОПИСАНИЕ

MEC предлагает 3 подкатегории в серии Trittico:

- **SEMITRITTICO:** оборудование составлено из входящего транспортера, станка серии C и плавающего полустола на выходе. Высота раскола от 400 до 550 мм, с максимальным усилием раскола до 160 тонн
- **TRITTICO:** оборудование составлено из входящего транспортера, станка серии C и транспортера на выходе. Высота раскола от 450 до 550 мм, с максимальным усилием раскола до 160/180 тонн
- **POWER TRITTICO:** оборудование составлено из входящего транспортера, станка серии C и транспортера на выходе. Высота раскола от 700 до 1000 мм, с максимальным усилием раскола до 240 тонн.

ESPAÑOL

## SERIE TRITTICO

Se trata de instalaciones manuales ideales para cizallar todo tipo de piedra, sobre todo con forma irregular y de gran tamaño. La serie Trittico elimina el esfuerzo físico del operador para colocar piedras pesadas bajo las cuchillas gracias al uso combinado de una cinta de entrada y, según el tipo de máquina, otra cinta en la salida. La mesa de trabajo en la entrada se ha sustituido por una cinta transportadora que lleva la piedra debajo de la cuchilla. La cinta puede ser de doble fila de tablillas: sincronizando las dos filas es posible colocar la piedra debajo de las cuchillas y girar los bloques incluso 360°. La rotación permite seguir el perfil de la piedra y centrar el punto de cizallado.

Se puede trabajar la misma piedra más veces con facilidad sin necesidad de volver a llevarla al principio de la línea.

La serie Trittico se puede utilizar como una unidad de producción en sí misma o añadirla como máquina primaria en una línea de cizallado.

Las cuchillas de la serie Trittico tienen una gran adaptación para garantizar un producto final de calidad y una menor cantidad de desechos.

La posibilidad de ajustar el tiempo de subida de la cuchilla tiene la ventaja de incrementar la producción evitando tiempos muertos.

### DESCRIPCIÓN TÉCNICA

MEC ofrece 3 subgrupos en la serie Trittico:

- **SEMITRITTICO:** instalación compuesta de cinta transportadora en la entrada, una máquina de la serie C y un medio banco móvil en la salida. Altura de corte de 400 a 550 mm con una fuerza máxima de 160 toneladas
- **TRITTICO:** instalación compuesta de cinta transportadora en la entrada, una máquina de la serie C y una cinta transportadora en la salida. Altura de corte de 450 a 550 mm con una fuerza máxima de 160/180 toneladas
- **POWER TRITTICO:** instalación compuesta de cinta transportadora en la entrada, una máquina de la serie C y una cinta transportadora en la salida. Altura de corte de 700 a 1000 mm con una fuerza máxima de 240 toneladas.



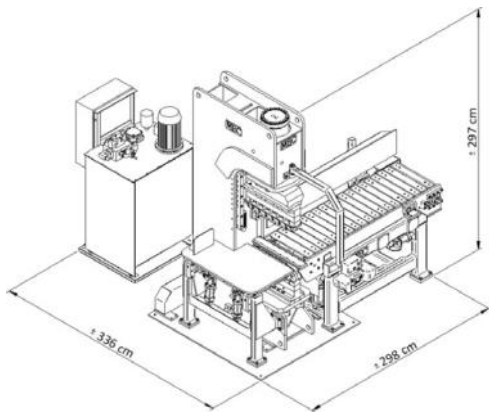

## SEMITRITTICO

**ITALIANO** Composto da un nastro trasportatore in entrata, una macchina della serie C e un mezzo banco mobile in uscita. Il nastro può avere anche una doppia fila di tapparelle per poter girare agevolmente il pezzo.

**ENGLISH** Consisting of an entry conveyor, a C-series machine and a mobile exit half-table. The conveyor may also have a double row of steel slats to be able to turn the working material smoothly.

**DEUTSCH** Besteht aus einem Eingangsband, einer Maschine der Serie C und einem mobilen halben Ausgangstisch. Das Band kann auch mit einer doppelten Reihe von Platten versehen werden, um die Stücke einfach zu drehen

**FRANÇAIS** Composé par un tapis transporteur en entrée, une machine de la série C et une demi-table mobile en sortie. Le tapis peut avoir une ou deux rangées de volets en acier pour pouvoir tourner facilement la pierre.

**ESPAÑOL** Consta de una cinta transportadora de entrada, una máquina de la serie C y una mesa móvil en salida. La cinta también puede tener una doble hilera de listones en acero para girar fácilmente la pieza.

**РУССКИЙ** Состоит из входящего транспортера, станка серии С и подвижного исходящего полустола. Транспортер может также иметь двойной ряд пластин для возможности поворота заготовки без усилий.



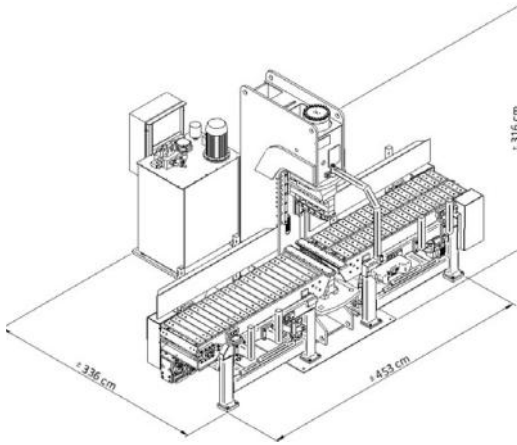

## TRITTICO

**ITALIANO** Composto da un nastro trasportatore in entrata, una macchina della serie C con un'altezza di spacco massima di 550 mm e un nastro trasportatore in uscita. Entrambi i nastri possono avere una o due file di tapparelle.

**ENGLISH** Consisting of an entry conveyor, a C-series machine with a splitting height of maximum 550 mm and an exit conveyor. Both conveyors may have one or two rows of steel slats.

**DEUTSCH** Besteht aus einem Eingangsband, einer Maschine der Serie C mit einer maximalen Spalthöhe von 550 mm und einem Ausgangsband. Beide Bänder können auch mit einer doppelten Reihe von Platten versehen werden.

**FRANÇAIS** Composé par un tapis transporteur en entrée, une machine de la série C avec une hauteur de fente maximum de 550 mm et un tapis transporteur en sortie. Les deux tapis peuvent avoir une ou deux rangées de volets en acier.

**ESPAÑOL** Consta de una cinta transportadora de entrada, una máquina de la serie C con una altura de corte máxima de 550 mm y una cinta transportadora en salida. Las dos cintas pueden tener una o dos hilas de listones en acero para girar fácilmente la pieza.

**РУССКИЙ** Состоит из входящего транспортера, станка серии C с максимальной высотой раскола 550 мм и исходящего транспортера. Оба транспортёра могут иметь один или два ряда пластин.



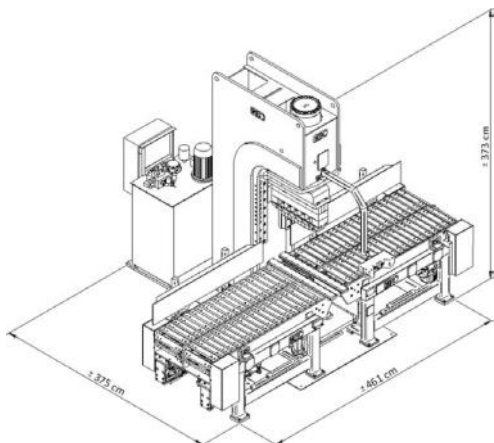

## POWER TRITTICO

**ITALIANO** Composto da un nastro trasportatore in entrata, una macchina della serie C con un'altezza di spacco massima di 1000 mm e un nastro trasportatore in uscita. Generalmente entrambi i nastri sono dotati di due file di tapparelle.

**ENGLISH** Consisting of an entry conveyor, a C-series machine with a splitting height of maximum 1000 mm and an exit conveyor. Generally both conveyors are equipped with two rows of steel slats.

**DEUTSCH** Besteht aus einem Eingangsband, einer Maschine der Serie C mit einer maximalen Spalthöhe von 1000 mm und einem Ausgangsband. Generell sind beide Bänder auch mit einer doppelten Reihe von Platten versehen.

**FRANÇAIS** Composé par un tapis transporteur en entrée, une machine de la série C avec une hauteur de fente maximum de 1000 mm et un tapis transporteur en sortie. D'habitude les deux tapis sont équipés de deux rangées de volets en acier.

**ESPAÑOL** Consta de una cinta transportadora de entrada, una máquina de la serie C con una altura de corte máxima de 1000 mm y una cinta transportadora en salida. Generalmente las dos cintas están equipadas con dos hilas de listones en acero.

**РУССКИЙ** Состоит из входящего транспортера, станка серии С с максимальной высотой раскола 1000 мм и исходящего транспортера. Как правило, оба транспортёра снабжены двумя рядами пластин.



ITALIANO

## SERIE KUBO

Piccolo impianto automatico per lavorare filagne o materiali a fetta lunga, ottenendo listelli, piccole piastre da rivestimento ma anche cubetti. La Kubo è stata pensata come unità di produzione a sé stante per recuperare gli scarti della segazione della pietra, ma può essere anche impiegata come parte finale di impianti automatici per la produzione di cubetti: la sua velocità la rende infatti una macchina altamente produttiva. L'impianto Kubo si compone di un nastro in gomma su cui le filagne vengono caricate e una macchina di tipo chiuso con lama fissa e basculante, per adattarsi alle leggere inclinazioni che i materiali segati possono avere.

La possibilità di regolare il tempo di risalita della lama dà il vantaggio di incrementare la produzione evitando tempi morti.

### DESCRIZIONE TECNICA

MEC propone 3 versioni di KUBO, secondo le dimensioni della macchina:

- **KUBO 200x100 24 TON**, con larghezza di spacco 200 mm e altezza 100 mm
- **KUBO 400x200 42 TON**, con il passaggio di spacco di 400 mm di larghezza e 100 mm di altezza
- **KUBO 600x300 50 TON**, con larghezza 600 mm e altezza 300 mm

Le dimensioni dei nastri variano in accordo con il modello di KUBO.

DEUTSCH

## SERIE KUBO

Kleine automatische Anlage zum Bearbeiten von Leisten, zum Erzielen von Riemchen, kleinen Verkleidungsplatten aber auch Pflastersteinen. Die Kubo wurde als eigenständige Produktionseinheit konzipiert, um Steinsägeabfälle zu verwerten. Sie kann jedoch auch als Endkomponente in einer automatischen Pflastersteinanlage verwendet werden: ihre Geschwindigkeit macht aus ihr eine hoch produktive Maschine. Die Anlage Kubo besteht aus einem Gummiband, auf welches die Leisten geladen werden, und einer geschlossenen Maschine mit fixem und schwenkbarem Messer, um sich den leichten Neigungen, die gesägte Materialien haben können, anzupassen. Die Möglichkeit, den Messerrücklauf zu regulieren gibt den Vorteil, die Produktivität zu erhöhen und Stillstandzeiten zu vermeiden.

### TECHNISCHE BESCHREIBUNG

MEC bietet 3 Versionen von KUBO an, je nach den Maßen der Maschine:

- **KUBO 200x100 24 TON**, mit Spaltbreite 200 mm und Höhe 100 mm
- **KUBO 400x200 42 TON**, mit Spaltdurchgang 400 mm in der Breite und 100 mm in der Höhe
- **KUBO 600x300 50 TON**, mit Breite 600 mm und Höhe 300 mm

Die Maße des Bandes variieren je nach Modell der KUBO.



ENGLISH

## KUBO SERIES

Small automatic equipment for processing of strips or long regular pieces, obtaining thin veneers, stones for cladding or cobble stones. The Kubo machine has been designed primary like an unit for waste recovery from sawn material, but it can be also used in the final processing step in an automatic line for cobblestones: the speed of Kubo makes the throughput of this machine very high. Equipment Kubo consists of rubber conveyor belt where the strips are loaded and an H-frame machine with fixed and tilting blade, in order to adjust them slightly to the small possible misalignments on the surface of the stone. The possibility to regulate the rise time for blade gives the advantage to increase production by avoiding downtimes.

### TECHNICAL DESCRIPTION

MEC offers 3 versions of KUBO based on the size of machine:

- **KUBO 200x100 24 TONS**, with splitting width 200 mm and height 100 mm
- **KUBO 400x200 42 TONS**, with splitting passage 400 mm of width and 200 mm of height
- **KUBO 600x300 50 TONS**, with splitting width 600 mm and 300 mm height

The sizes of the conveyors vary depending on the model of KUBO.



FRANÇAIS

## SERIE KUBO

Petite ligne automatique qui travaille des longues bandes de pierre, en obtenant de bandelettes, des petites plaques de parement et même du pavé. La machine Kubo a été conçue comme une unité de production pour récupérer les rebus de sciage, mais elle peut également être utilisée comme partie finale des lignes automatiques pour la production de pavé : sa vitesse la rend une machine hautement productive. L'installation Kubo se compose d'un tapis transporteur de caoutchouc -sur laquelle les bandes sont chargées - et d'une machine de type fermé avec une lame fixe et basculante, pour s'adapter aux légères inclinaisons que peuvent avoir les matériaux sciés. La possibilité d'ajuster le temps de montée de la lame donne l'avantage d'augmenter la production en évitant les temps morts.

### DESCRIPTION TECHNIQUE

MEC propose 3 différentes versions de la série KUBO, selon les tailles de la machine:

- **KUBO 200x100 24 TONS**, avec largeur de fente de 200 mm et hauteur de 100 mm
- **KUBO 400x200 42 TONS**, avec largeur de fente de 400 mm et hauteur de 200 mm
- **KUBO 600x300 50 TONS**, avec largeur de fente de 600 mm et hauteur de 300 mm

Les dimensions des tapis varient en fonction du modèle de la machine KUBO.



ESPAÑOL

## SERIE KUBO

Pequeña instalación automática para trabajar tiras o material cortado largo obteniendo listones, pequeñas placas de revestimiento e, incluso, cubos. Kubo está diseñada como unidad de producción autónoma para recuperar los desechos del cortado de la piedra, pero también se puede usar como parte final de instalaciones automáticas para la producción de cubos: su velocidad hace de ella una máquina altamente productiva. La instalación Kubo está formada por una cinta de goma por la que se cargan las tiras y por una máquina de tipo cerrado con cuchilla fija y basculante para adaptarse a las ligeras inclinaciones que pueden tener los materiales cortados. La posibilidad de ajustar el tiempo de subida de la cuchilla tiene la ventaja de incrementar la producción evitando tiempos muertos.

### DESCRIPCIÓN TÉCNICA

MEC ofrece 3 versiones de Kubo según el tamaño de la máquina:

- **KUBO 200x100 24 TON**, con una anchura de 200 mm y una altura de 100 mm
  - **KUBO 400x200 42 TON**, con un paso de 400 mm de anchura y de 200 mm de altura
  - **KUBO 600x300 50 TON**, con una anchura de 600 mm y una altura de 300 mm
- El tamaño de las cintas varía en función del modelo de Kubo.

РУССКИЙ

## СЕРИЯ KUBO

Небольшой автоматический станок для переработки полос или длинных заготовок, получая на выходе колотую плитку, мозаику или брусчатку. Станок Kubo был спроектирован как производственное решение для переработки отходов каменного реза, но также он может быть интегрирован в состав комплексной линии для финальной обработки материала с производством брусчатки: так как скорость работы этого станка очень высока. Станок Kubo составлен из входящего транспортера на резиновой основе, на который загружаются заготовки, а также из портального станка с фиксированным лезвием со свободным ходом для адаптации на поверхности материала, который может иметь небольшие углы наклона в результате реза.

Возможность регулировки времени возврата лезвия дает преимущество увеличения производства, избегая простоев.

### ТЕХНИЧЕСКОЕ ОПИСАНИЕ

MEC предлагает 3 версии станка KUBO, в зависимости от его размеров:

- **KUBO 200x100 24 тон**, с шириной раскола 200 и высотой раскола 100 мм
- **KUBO 400x200 42 тон**, с шириной раскола 400 и высотой раскола 200 мм
- **KUBO 600x300 50 тон**, с шириной раскола 600 и высотой раскола 300 мм

Размеры конвейера меняются в зависимости от модели KUBO.

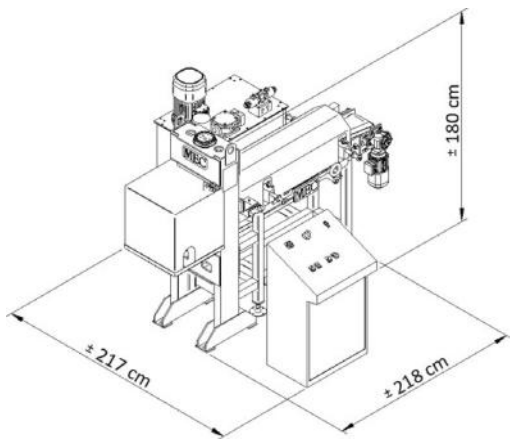

## KUBO 200X100

**ITALIANO** Impianto automatico composto da un nastro in gomma lungo 1500 mm e una macchina con una larghezza di spacco di 200 mm e un'altezza di spacco di 100 mm, con una forza di 24 tonnellate. Ideale per la produzione di cubetti o listelli.

**ENGLISH** Automatic plant composed of a rubber belt 1500 mm long and a machine with a splitting width of 200 mm and a splitting height of 100 mm, with a power of 24 tons. Ideal for producing cubes or strips.

**DEUTSCH** Automatische Anlage bestehend aus einem 1500 mm langen Gummiband und einer Maschine mit einer Spaltbreite von 200 mm, einer Spalthöhe von 100 mm und einer Spaltkraft von 24 Ton. Ideal zum Produzieren von Pflastersteinen oder Riegeln.

**FRANÇAIS** Ligne automatique composée par un tapis en caoutchouc 1500 mm long et une machine avec une largeur de fente de 200 mm et une hauteur de 100 mm, avec une force de 24 tonnes. Idéale pour la production de pavé ou bandelettes.

**ESPAÑOL** Sistema automático que consiste en una cinta de caucho de 1500 mm de largo y una máquina con un ancho de corte de 200 mm y una altura de 100 mm, con una fuerza de 24 toneladas. Ideal para la producción de cubos o facheletas.

**РУССКИЙ** Автоматическая установка состоит из резинового транспортера длиной 1500 мм и станка с шириной раскола 200 мм и высотой раскола 100 мм, с усилием 24 тонн. Идеально подходит для изготовления брусчатки и плиток.



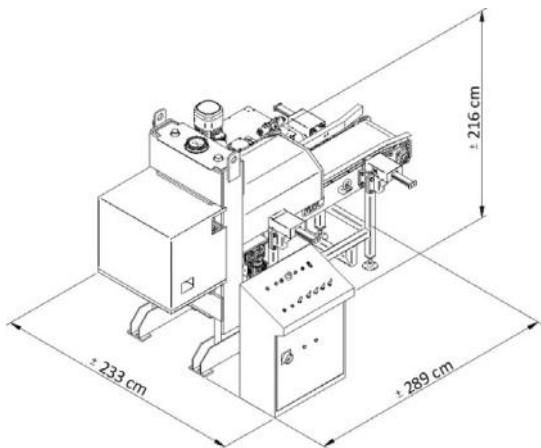

## KUBO 400X200

**ITALIANO** Impianto automatico composto da un nastro in gomma lungo 2000 mm e una macchina con una larghezza di spacco di 400 mm e un'altezza di spacco di 200 mm, con una forza di 42 tonnellate. Ideale per la produzione di cubetti o listelli.

**ENGLISH** Automatic plant composed of a rubber belt 2000 mm long and a machine with a splitting width of 400 mm and a splitting height of 200 mm, with a power of 42 tons. Ideal for producing cubes or strips.

**DEUTSCH** Automatische Anlage bestehend aus einem 2000 mm langen Gummiband und einer Maschine mit einer Spaltbreite von 400 mm, einer Spalthöhe von 200 mm und einer Spaltkraft von 42 Ton. Ideal zum Produzieren von Pflastersteinen oder Riegeln.

**FRANÇAIS** Ligne automatique composée par un tapis en caoutchouc 2000 mm long et une machine avec une largeur de fente de 400 mm et une hauteur de 200 mm, avec une force de 42 tonnes. Idéale pour la production de pavé ou bandelettes.

**ESPAÑOL** Sistema automático que consiste en una cinta de caucho de 2000 mm de largo y una máquina con un ancho de corte de 400 mm y una altura de 200 mm, con una fuerza de 42 toneladas. Ideal para la producción de cubos o facheletas.

**РУССКИЙ** Автоматическая установка состоит из резинового транспортера длиной 2000 мм и станка с шириной раскола 400 мм и высотой раскола 200 мм, с усилием 42 тонн. Идеально подходит для изготовления брусчатки и плиток.





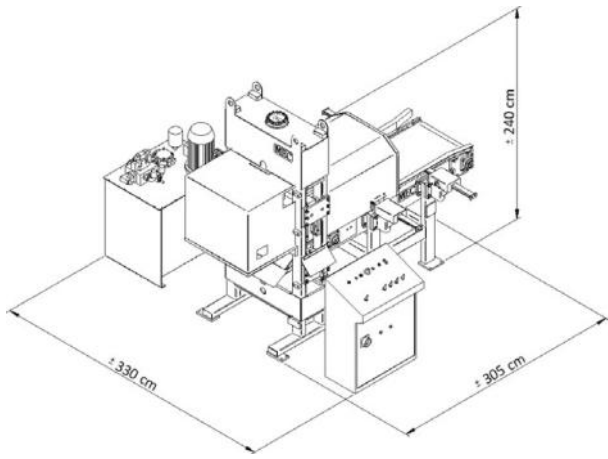

## KUBO 600X300

**ITALIANO** Impianto automatico composto da un nastro in gomma lungo 2000 mm e una macchina con una larghezza di spacco di 600 mm e un'altezza di spacco di 300 mm, con una forza di 50 tonnellate. Ideale per la produzione di cubetti o listelli o piastre.

**ENGLISH** Automatic plant composed of a rubber belt 2000 mm long and a machine with a splitting width of 600 mm and a splitting height of 300 mm, with a power of 50 tons. Ideal for producing cubes or strips.

**DEUTSCH** Automatische Anlage bestehend aus einem 2000 mm langen Gummiband und einer Maschine mit einer Spaltbreite von 600 mm, einer Spalthöhe von 300 mm und einer Spaltkraft von 50 Ton. Ideal zum Produzieren von Pflastersteinen, Riegeln oder Platten.

**FRANÇAIS** Ligne automatique composée par un tapis en caoutchouc 2000 mm long et une machine avec une largeur de fente de 600 mm et une hauteur de 300 mm, avec une force de 50 tonnes. Idéale pour la production de pavé ou bandelettes ou plaques/dalles.

**ESPAÑOL** Sistema automático que consiste en una cinta de caucho de 2000 mm de largo y una máquina con un ancho de corte de 600 mm y una altura de 300 mm, con una fuerza de 50 toneladas. Ideal para la producción de cubos o facheletas o placas.

**РУССКИЙ** Автоматическая установка состоит из резинового транспортера длиной 2000 мм и станка с шириной раскола 600 мм и высотой раскола 300 мм, с усилием 50 тонн. Идеально подходит для изготовления брусчатки и плиток.



ITALIANO

## SERIE P4

Nella serie P4 troviamo tutti gli impianti, manuali o automatici, in cui la macchina da spacco di tipo chiuso è dotata di 4 lame: oltre alle classiche lame superiori e inferiori, lavorano anche quelle laterali. Grazie a questa struttura, la forza di spacco viene esercitata sull'intero perimetro della pietra, garantendo uno spacco netto del prodotto finito e un profilo regolare della pietra lavorata. Le macchine P4 sono nate per lavorare tutte quelle pietre con caratteristiche particolari, come arenarie, travertini e calcarei e pietre stratificate, come gneiss o serizzi per evitare che il prodotto finito abbia superfici spaccate con piani concavi/convessi, oltre a materiali più classici, come il granito.

Inoltre, grazie alle macchine P4 si possono ottenere piastre con uno spessore minimo, e anche di grandi dimensioni.

Secondo la tipologia di pietra, è possibile dotare le P4 di lame fisse oppure con l'adattamento degli utensili. Il fatto inoltre che gli utensili laterali sono intercambiabili permette di lavorare con maggiore flessibilità blocchi di diverse altezze.

La possibilità di regolare il tempo di risalita della lama dà il vantaggio di incrementare la produzione evitando tempi morti.

### DESCRIZIONE TECNICA

Gli impianti P4 sono altamente personalizzabili in dimensioni, forze, e sistemi di movimentazione. Sulla base della tipologia di materiale, dimensione dei blocchi e produttività da ottenere, MEC studia la soluzione con il sistema di alimentazione e l'eventuale automatismo più idonei.



ENGLISH

## P4 SERIES

In the P4 series you can find all the equipment, manual or automatic, with H-frame machine, equipped with 4 blades on board: besides the classic top and bottom blades, there are blades on sides. Thanks to this structure, the power of splitting is delivered on all the perimeter of the stone, that guarantees clean net split on the finish product and smooth regular profile of the stone after processing. The machines of P4 series have been designed to process all the stones with particular properties, such as sandstones, travertine and limestone or stratified stones such as gneiss or serizzo in order to avoid the concave/convex on the finish product, besides it, they can operate the classic materials, like granite.

Furthermore, with P4 machines it is possible to obtain the stones with minimal split thickness, even on the big size material. Depending on the kind of material, it is possible to equip P4 machines with fix blades or adjustable teeth. The presence of the side blades, which are interchangeable, allows being more flexible in processing of the blocks with different heights.

The possibility of adjusting the rise time of the blade gives the advantage of increasing the production avoiding downtime.

### TECHNICAL DESCRIPTION

The machines of P4 series are highly personalized in dimensions, powers and moving systems. According to the kind of material, block's dimensions and desired throughput, MEC develops the most ideal solution with adequate feeding and automatic control system.

DEUTSCH

## SERIE P4

In der Serie P4 finden wir all jene Anlagen, in welchen die geschlossene Spaltmaschine mit 4 Messern ausgestattet ist: Neben dem klassischen oberen und unteren Messer arbeiten auch die Seitenmesser. Dank dieser Struktur wird die Spaltkraft auf dem gesamten Umfang des Steins ausgeübt, was ein sauberes Spaltergebnis des Endprodukts und ein regelmäßiges Profil des bearbeiteten Steins garantiert. Die P4-Maschinen sind für all jene Steine mit besonderen Eigenschaften, wie Sandsteine, Travertin, Kalksteine und geschichtete Materialien wie Gneis oder Serizzo, gedacht, um zu vermeiden, dass das Endprodukt gespaltene konkave/konvexe Oberflächen aufweist, neben den klassischen Materialien wie Granit.

Zudem können dank des Einsatzes der P4-Maschinen auch Platten mit einer Minimaldicke auch von großen Dimensionen erzielt werden.

Je nach Steintyp, ist es möglich, die P4 mit fixen Messern oder mit Messern mit Meißelanpassung zu versehen. Die Tatsache, dass die Seitenmesser austauschbar sind, erlaubt das Bearbeiten von unterschiedlich hohen Blöcken mit mehr Flexibilität. Die Möglichkeit, den Messerrücklauf zu regulieren gibt den Vorteil, die Produktivität zu erhöhen und Stillstandzeiten zu vermeiden.

### TECHNISCHE BESCHREIBUNG

Die P4-Anlagen sind in Maßen, Kräften und Bewegungssystemen hoch personalisierbar. Basierend auf Materialtyp, Blockmaß und gewünschter Produktivität, studiert MEC die geeignetste Lösung mit Einspeisesystem und Automatik.



FRANÇAIS

## SERIE P4

Dans la série P4, nous trouvons toutes les lignes, manuelles ou automatiques, composées par une machine cliveuse de type fermé - équipée de 4 lames : en plus des lames supérieures et inférieures classiques, les lames latérales fonctionnent également. Grâce à cette structure, la force de fente s'exerce sur tout le périmètre de la pierre, garantissant un clivage net et un profil régulier de la pierre travaillée. Les machines P4 sont conçues pour travailler non seulement les pierres plus uniformes, tels que le granit, mais aussi toutes ces pierres avec des caractéristiques particulières - telles que les grès, les travertins et les pierres calcaires - et les pierres stratifiées - comme le gneiss ou le serizzo - en évitant d'obtenir un produit fini avec des surfaces concaves / convexes.

De plus, grâce aux machines P4, on peut obtenir des plaques d'épaisseur minimale, ainsi que de grandes dimensions.

Selon le type de pierre, il est possible d'équiper les machines P4 avec des lames fixes ou avec l'adaptation des couteaux. La possibilité d'exclure les lames latérales permet de travailler des blocs de différentes hauteurs avec une plus grande flexibilité.

La possibilité d'ajuster le temps de montée de la lame donne l'avantage d'augmenter la production en évitant les temps morts.

### DESCRIPTION TECHNIQUE

Les machines de la série P4 sont hautement personnalisables en taille, force et systèmes de manutention. En fonction du type de matériau, de la taille des blocs et de la productivité à obtenir, MEC étudie la solution avec l'alimentation et l'éventuel système d'automatisation les plus adaptés.



ESPAÑOL

## SERIE P4

En la serie P4 encontramos todas las instalaciones, manuales o automáticas, en las que la máquina cizalladora de tipo cerrado cuenta con 4 cuchillas: además de las cuchillas superiores e inferiores de siempre, cuenta también con cuchillas laterales. Gracias a esta estructura, la fuerza de la cizalla se ejerce en todo el perímetro de la piedra, garantizando un cizallado limpio del producto final y un perfil regular de la piedra trabajada. Las máquinas P4 están hechas para trabajar todas las piedras con características especiales, como arenisca, travertino, calcáreas y piedras estratificadas, como gneis o serizzo, para evitar que el producto final tenga superficies partidas con lados cóncavos o convexos, además de materiales más clásicos como el granito. Además, gracias a las máquinas P4 se pueden obtener placas con un espesor mínimo y también de grandes dimensiones. Según el tipo de piedra, es posible equipar las P4 con cuchillas fijas o con adaptación de las herramientas. Además, como las herramientas laterales son intercambiables, se pueden trabajar bloques de distintas alturas con mayor flexibilidad. La posibilidad de ajustar el tiempo de subida de la cuchilla tiene la ventaja de incrementar la producción evitando tiempos muertos.

### DESCRIPCIÓN TÉCNICA

Las instalaciones P4 son altamente personalizables en tamaño, fuerza y sistema de desplazamiento. MEC estudia la solución con el sistema de alimentación y el posible automatismo más adecuado en función del tipo de material, el tamaño de los bloques y la productividad que se desee obtener.



РУССКИЙ

## СЕРИЯ P4

В серии P4 Вы можете найти ручные и автоматические системы раскола в которых порталный камнекольный станок снабжен четырьмя лезвиями: кроме классических верхнего и нижнего лезвий здесь имеются боковые лезвия. Благодаря данной структуре, усилие раскола распределяется по всему периметру заготовки, гарантируя превосходное качество раскола с идеально ровным профилем. Станки серии P4 были спроектированы для обработки камней с особенными характеристиками, например песчаники, травертины и слоистые материалы, такие как сланец, кварцит и другие. Эта система позволяет предотвратить проблему выпуклости\вогнутости профиля материала после раскола, и также подходит для более традиционных камней, таких как гранит. Кроме этого благодаря оборудованию P4 возможно получить плиты с колотой поверхностью больших размеров с минимальной толщиной. В зависимости от типа материала для обработки станки P4 могут быть снабжены плавающими или фиксированными ножами. Стоит отметить также, что боковые ножи могут быть разных размеров, что позволяет более гибко обрабатывать блоки разных размеров по высоте. Возможность регулировки времени возврата лезвия дает преимущество увеличения производства, избегая простоев.

### ТЕХНИЧЕСКОЕ ОПИСАНИЕ

Линии на базе оборудования P4 имеют высокий уровень персонализации в зависимости от размеров, мощности и систем перемещения материала. В зависимости от типологии материала, размера блоков.



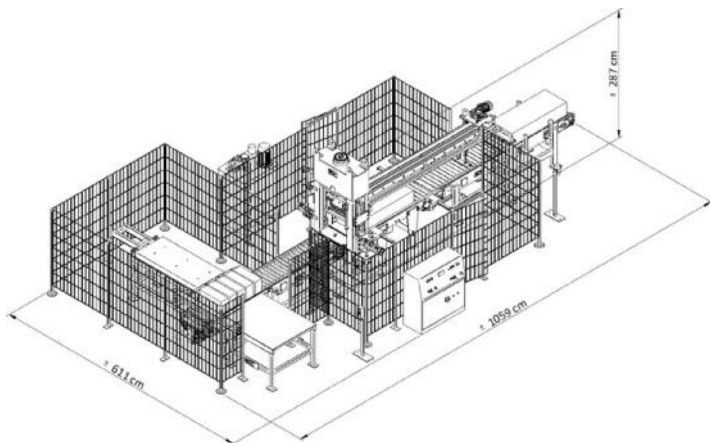

## 03D01020

**ITALIANO** Impianto automatico che si compone di un nastro a tapparelle in entrata per il carico, uno spintore con paletta "L", che porta sotto le lame il blocco da spaccare alla misura preimpostata e la macchina P4. La larghezza di spacco è di 600 mm, l'altezza di spacco è di 400 mm per una forza di 110 ton. All'uscita un nastro a tapparelle porta via i pezzi spaccati, che vengono raggruppati e spinti su un bancone in ferro per poter essere scaricati.

**ENGLISH** An automatic system composed of entry loading conveyor at steel slats, a feeding system with "L"-pusher, which brings the block for splitting under the blades for preset size, and P4 machine. The splitting width is 600 mm, the splitting height is 400 mm with power of 110 tons. At the exit of the machine we have a steel slat conveyor that carries away the split pieces, which are grouped and driven on a steel table for their unloading.

**DEUTSCH** Automatische Spaltanlage, bestehend aus einem Plattenband im Eingang zum Beladen, einem „L“-Schieber, der den zu spaltenden Block an das voreingestellte Maß unter das Messer bringt und die Maschine P4. Die Spaltbreite ist 600 mm, die Spalthöhe 400 mm und die Spaltkraft 110 Ton. Das gespaltene Material wird im Ausgang über ein Plattenband auf einem Eisentisch gruppiert, um abgenommen werden zu können.

**FRANÇAIS** Ligne automatique qui se compose d'un tapis à volets en entrée pour le chargement, un pousseur avec palette « L », qui conduit sous les lames le bloc à cliver à la mesure préétablie et la machine P4. La largeur de fente est de 600 mm, la hauteur de fente est de 400 mm pour une force de 110 tonnes. À la sortie, un tapis à volets évacue les pièces clivées, qui sont regroupées et poussées sur une table en acier pour pouvoir être déchargées.

**ESPAÑOL** Sistema automático que consiste en una cinta de carga en listones, un empujador con paleta "L", que lleva debajo de las cuchillas el bloque para cizallarlo al tamaño preestablecido, y la máquina P4. El ancho de corte es de 600 mm, la altura es de 400 mm para una fuerza de 110 toneladas. A la salida, una cinta de listones evacua las piezas cizalladas, que se agrupan y son empujadas sobre una mesa de hierro para descargarlas.

**РУССКИЙ** Автоматическая система, которая состоит из загрузочного пластинчатого транспортера, «L»-образного толкателя, который подает материал под лезвие станка на заданный размер и станка P4. Ширина раскола 600 мм, высота раскола составляет 400 мм с усилием 110 тонн. На выходе из станка установлен пластинчатый транспортер который группирует и подает расколотые блоки на металлический разгрузочный стол.

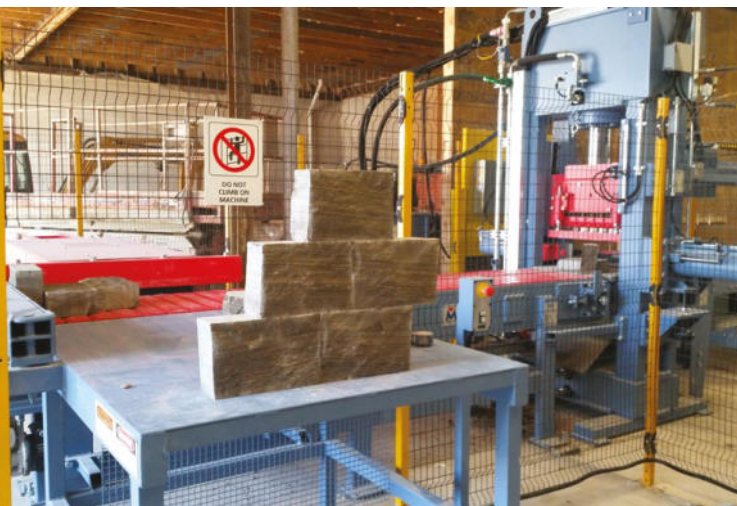

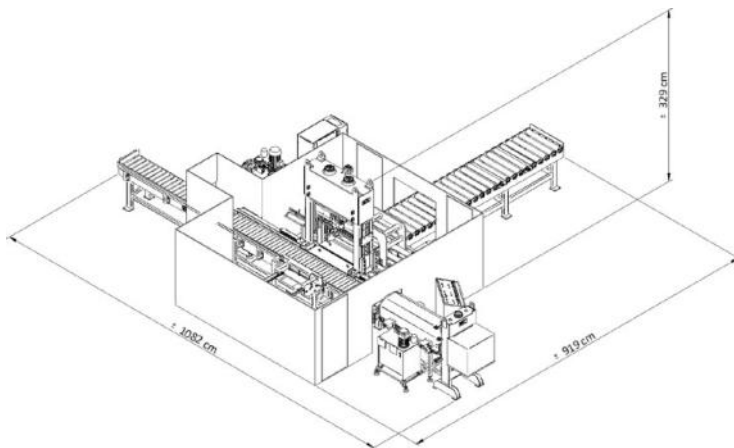

## 03D31124

**ITALIANO** Impianto automatico composto da un nastro a rulli e una pinza per alimentare la macchina P4 1200 mm di larghezza di spacco, 600 mm di altezza per una forza di 120 tonnellate. Dopo lo spacco, i pezzi possono proseguire verso destra se considerati pezzi finiti oppure possono essere lavorati ulteriormente sulla macchina Kubo (verso sinistra).

**ENGLISH** An automatic system consists of a roller conveyor and a clamp to feed the machine P4 with a splitting width of 1200 mm, 600 mm height with power of 120 tons. After the splitting, the pieces may continue to the right if they are considered as finished pieces, or they can be further processed on Kubo machine (on the left).

**DEUTSCH** Automatische Anlage, bestehend aus einem Rollenband und einer Zange zum Einspeisen der Maschine P4 mit einer Spaltbreite von 1200 mm, einer Spalthöhe von 600 mm und einer Spaltkraft von 120 Ton. Nach der Spaltung können die Steine nach rechts weiterlaufen, wenn sie als Endprodukte zu betrachten sind, oder nach links, um an der Maschine Kubo weiterbearbeitet zu werden.

**FRANÇAIS** Equipement automatique composé par un tapis à rouleaux et une pince pour alimenter la machine P4 1200 mm de largeur de fente, 600 mm de hauteur pour une force de 120 tonnes. Après le clivage, les pièces peuvent poursuivre vers la droite, si considéré des produits finis ou bien elles peuvent être ultérieurement sur la machine Kubo (vers la gauche).

**ESPAÑOL** Sistema automático que consiste en una cinta de rodillos y una pinza para alimentar la P4 de 1200 mm de ancho, 600 mm de altura para una fuerza de 120 toneladas. Después de cizallar, las piezas pueden continuar hacia la derecha si se consideran piezas terminadas o se pueden trabajar más en la máquina Kubo (a la izquierda).

**РУССКИЙ** Автоматическая система состоит из роликового транспортера и гидравлического захвата, который подает материал в станок P4 с шириной раскола 1200 мм, высотой 600 мм с усилием 120 тонн. После раскола материал может следовать вправо, если он рассматривается как готовый продукт для разгрузки, или следовать влево для дальнейшей обработки на станке KUBO.



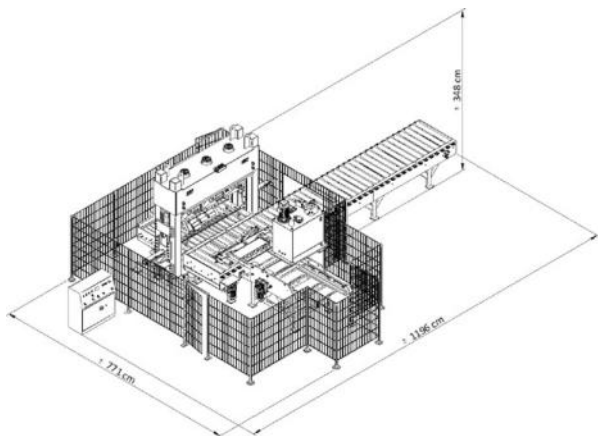

## 03D51109

**ITALIANO** Grazie ai nastri con rulli motorizzati in entrata alla macchina e allo spintore, la P4 2500x600 spacca in modalità automatica blocchi di gneiss larghi fino a 2500 mm e alti fino a 600 mm. La macchina è dotata di 150 tonnellate di forza e di un braccio in uscita che possa trattenere i pezzi o al bisogno spostarli indietro.

**ENGLISH** Thanks to the conveyors with powered rollers in entry position of the machine and to the pusher, the P4 2500x600 splits the blocks of wide gneiss up to 2500 mm and heights of up to 600 mm in automatic mode. The machine is equipped with 150 tons of power and an output arm that can hold the pieces or move them back if needed.

**DEUTSCH** Dank der angetriebenen Rollenbänder im Eingang der Maschine und des Schiebers, spaltet die Maschine P4 2500x600 im Automatiklauf Blöcke in Gneis mit einer Breite von bis zu 2500 mm Breite und 600 mm Höhe. Die Maschine hat eine Spaltkraft von 150 Ton und im Ausgang einen Arm, der die Stücke halten oder bei Bedarf zurückschieben kann.

**FRANÇAIS** Grace aux tapis à rouleaux motorisés en entrée à la machine et au pousseur, la P4 2500x600 clive en modalité automatique des blocs de gneiss larges jusqu'à 2500 mm et hauts jusqu'à 600 mm. La machine est dotée de 150 tonnes de force et d'un bras en sortie qui puisse retenir les pièces ou les faire reculer si nécessaire.

**ESPAÑOL** Gracias a las cintas con rodillos motorizados que ingresan a la máquina y al empujador, la P4 2500x600 cizalla de manera automática bloques de gneis hasta 2500 mm de ancho y hasta 600 mm de alto. La máquina está equipada con 150 toneladas de fuerza y un brazo a la salida que puede sostener las piezas o moverlas hacia atrás según sea necesario.

**РУССКИЙ** Благодаря транспортеру с моторизированными роликами на входе а также толкателю, который подает материал под лезвие станка P4 2500x600 раскол осуществляется в автоматическом режиме обрабатывая блоки Гнейса шириной до 2500 мм и высотой до 600 мм. Машина оснащена усилием в 150 тонн и исходящим манипулятором, который может придержать материал после раскола или подать его назад.



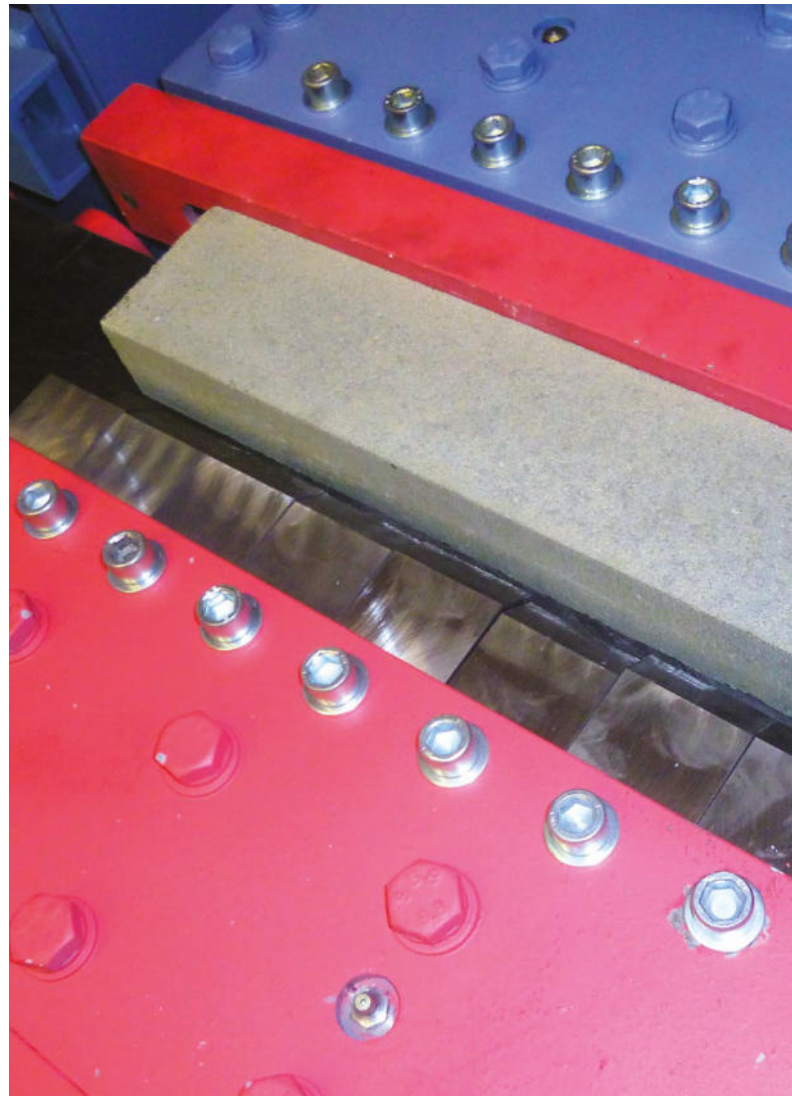



# spacco pietra orizzontale

## ITALIANO

Nonostante la maggioranza delle macchine a spacco sia di tipo verticale, nel corso degli anni MEC ha studiato e prodotto anche macchine caratterizzate da lame che lavorano in senso orizzontale. Questa tipologia di spacco viene applicata spesso a specifiche pietre con la presenza di venature o stratificate, che bene si lasciano aprire da pressioni orizzontali, ma non solo: si possono recuperare anche piastre segate considerate uno scarto, valorizzandolo di conseguenza con la produzione di piastre split face. Lo spacco orizzontale può essere incluso anche in linee di spacco automatico per raddoppiare la produzione di cubetti, spaccandoli a metà in senso orizzontale.

Nei sistemi di spacco orizzontali, in cui il senso di lavoro delle lame è orizzontale, adatto a materiali stratificati, ma non solo, troviamo le serie:

**SERIE HALF**  
**SERIE SZ**

## ENGLISH

## HORIZONTAL STONE SPLITTING

Although the majority of splitting machines is vertical type, over the years MEC has studied and produced also machines with blades that work in a horizontal direction. This type of splitting is often applied to specific stones with the presence of veins or layers, that accommodate their opening with horizontal pressures, but not only: you can also recycle some sawn pieces considered as a waste, enhancing them with the production of veneers with split face. The horizontal splitters may also be included in the automatic splitting lines to double the production of cubes, splitting them in half horizontally.

In horizontal splitting systems where the working sense of the blades has horizontal action, suitable for layered materials, but not only, we find the following series:

**HALF SERIES**  
**SZ SERIES**

DEUTSCH

## HORIZONTALE STEINSPALTUNG

Obgleich der Großteil der Spaltmaschinen vom vertikalen Typ ist, hat MEC in den Jahren auch Maschinen studiert und gebaut, welche sich durch Messer auszeichnen, die horizontal arbeiten. Diese Spaltweise wird häufig bei spezifischen Steinen mit starken Lagerungen oder Schichten eingesetzt, die sich gut mittels horizontalen Kräften öffnen lassen, aber nicht nur: es können gesägte Abfallplatten verwertet werden, indem ihnen durch die Produktion von Spaltplatten neuen Wert gegeben wird. Die horizontale Spaltung kann auch in automatische Spaltlinien eingebunden werden, um die Produktion von Pflastersteinen zu verdoppeln, indem sie horizontal in der Hälfte gespaltet werden.

In den horizontalen Spaltsystemen, bei denen die Arbeitsrichtung der Messer horizontal ist, und die vor allem für geschichtetes Material geeignet sind, aber nicht nur, finden wir die Serien:

**SERIE HALF**  
**SERIE SZ**



РУССКИЙ

## ГОРИЗОНТАЛЬНЫЙ РАСКОЛ КАМНЯ

Хотя большинство камнекольных машин имеют вертикальный тип обработки, в течение многих лет опыта компания MEC изучила и произвела также камнекольные машины, в которых лезвия работают в горизонтальном направлении. Этот тип раскола часто применяется к конкретным видам камней с наличием вен или слоев, которые хорошо вскрываются при воздействии горизонтального давления, но не только: возможно также переработать отходы пленного материала, увеличивая его ликвидность соответствующим образом при производстве плит с колотой фактурой. Горизонтальный раскол также может быть интегрирован в автоматических камнекольных линиях, чтобы удвоить производительность при изготовлении брусчатки раскалывая заготовки пополам по горизонтали.

В горизонтальных камнекольных системах, в которых работа лезвий происходит по горизонтали, что подходит для слоистых материалов, но не только, находятся следующие серии:

**СЕРИЯ HALF**  
**СЕРИЯ SZ**

FRANÇAIS

## CLIVAGE HORIZONTAL

Malgré le fait que la plupart des machines de clivage sont verticales, MEC a également conçu et fabriqué au fil des années des machines dotées de lames fonctionnant horizontalement. Ce type de clivage est souvent appliqué à des pierres spécifiques avec présence de veines ou stratifiées, qui se laissent ouvrir par des pressions horizontales, mais pas seulement: des plaques sciées considérées des chutes peuvent être valorisées avec la finition splitface.

Le clivage horizontal peut également être inclus dans les lignes de fente automatiques pour doubler la production de cubes, en les dédoublant horizontalement.

Dans le clivage horizontal, dans lequel le sens de travail des lames est horizontal, adapte aux matériaux stratifiés, mais pas seulement on trouve les séries :

**SERIE HALF**  
**SERIE SZ**

ESPAÑOL

## CIZALLAS HORIZONTALES

A pesar del hecho de que la mayoría de las máquinas para partir la piedra son verticales, a lo largo de los años, MEC también ha diseñado y fabricado máquinas con cuchillas que funcionan horizontalmente. Este tipo de hendidura a menudo se aplica a piedras específicas con presencia de vetas o estratificadas, que permiten abrirse mediante presiones horizontales, pero no solo: las placas aserradas que se consideran residuos pueden recuperarse, realizando placas split face. La hendidura horizontal también se puede incluir en líneas de cizallado automáticas para duplicar la producción de cubos, partiéndolos por la mitad horizontalmente.

En los sistemas horizontales, en los que la dirección de trabajo de las cuchillas es horizontal, adecuada para materiales en con vetas, pero no solo, encontramos la serie:

**SERIE HALF**  
**SERIE SZ**

ITALIANO

## SERIE HALF

La HALF è dotata di due lame orizzontali che spaccano in modo automatico. Nata per recuperare gli scarti di segazione che si presentano come mattonelle o piastre, è stata poi sviluppata anche in versioni personalizzate con lame più lunghe e movimentazioni adeguate per lo spacco orizzontale di elementi più lunghi, come filagne o listelloni. È ideale per lavorare materiali venati, come gneiss, serizzi o anche graniti. Aprendo in questo modo il materiale, si ottengono due piastre con una faccia splittata, rustica ideale per il rivestimento faccia a vista e una faccia segata, adatta per la posa.

### DESCRIZIONE TECNICA

- Versione base e standard HALF 400x200 mm
- Larghezza massima della pietra da spaccare 200 mm
- Lunghezza dell'utensile 400 mm
- Altezza massima della piastra da introdurre nella macchina 200 mm

Esistono poi versioni di Half personalizzate in dimensioni, forze e lunghezze degli utensili.

DEUTSCH

## SERIE HALF

Die HALF ist mit zwei horizontalen Messern versehen, die automatisch spalten. Gebaut für die Verwertung von Sägeabfällen, die sich in Form von Fliesen oder Platten präsentieren, wurde sie dann auch in personalisierten Versionen zur horizontalen Spaltung von längeren Elementen, wie Leisten oder Riemen mit längeren Messern und angepassten Bewegungssystemen entwickelt. Sie ist ideal zur Bearbeitung von geschichtetem Material, wie Gneis, Serizzo oder auch Granit. Durch das Öffnen auf diese Weise werden zwei Platten erzielt, von denen jede eine rustikale Spaltseite für die Verkleidung mit Spaltseiten und eine gesägte Seite, geeignet für die Verlegung hat.

### TECHNISCHE BESCHREIBUNG

- Basis und Standardversion HALF 400x200 mm
- Maximale Breite des zu spaltenden Steins: 200 mm
- Länge des Spaltmeißels: 400 mm
- Maximale Höhe der Platte zum Einfügen in die Maschine: 200 mm

Es gibt auch in Maßen, Kraft und Meißellängen personalisierte Versionen der Half.

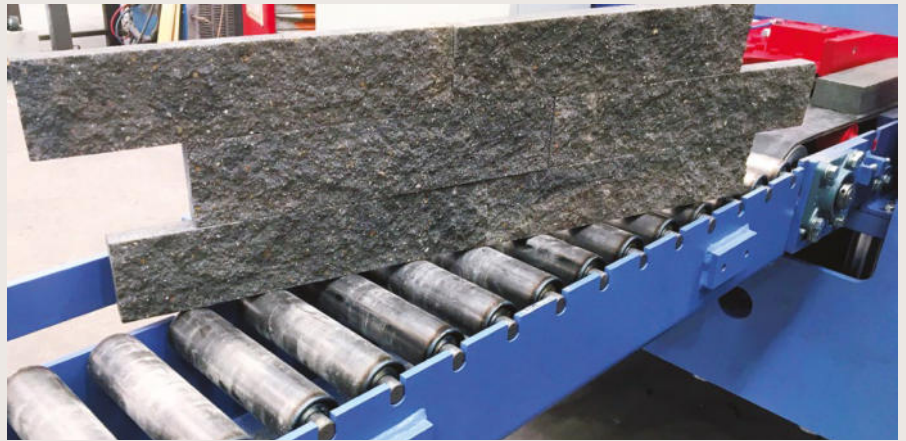

ENGLISH

## HALF SERIES

The HALF is equipped with two horizontal blades, which provide the splitting in automatic mode. The solution was designed for wastage recovery from sawn material, which looks like veneer or tile. This machine has been also developed in personalized versions with extended blades and adequate handling system for horizontal splitting of longer pieces, such as strips or platters. It is ideal for processing of multilayer materials, like gneiss or even granite. By the opening of material in this way, it is possible to obtain two pieces with one natural side with split face on each piece and the other smooth side, suitable for cladding onto the wall.

### TECHNICAL DESCRIPTION

- Basic and standard version HALF 400x200 mm
- Maximum width of the stone-splitting 200 mm
- Blade length 400 mm
- The maximum height of material that being inserted into the machine is 200 mm

There are also personalized versions of Half in dimensions, powers and blades length.

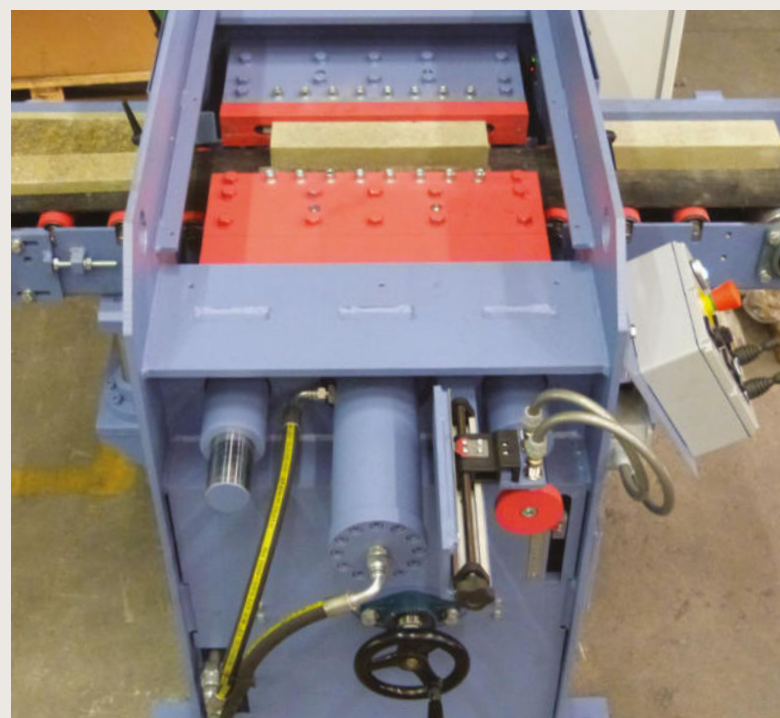

## SERIE HALF

La machine HALF est équipée de deux lames horizontales qui clivent automatiquement. Conçue pour récupérer les déchets du sciage qui se présentent comme petits briques ou plaques, elle a été ensuite développée en versions personnalisées avec des lames plus longues et des manipulations adéquates pour le clivage horizontal d'éléments plus longs, comme des bandes. Elle est idéale pour travailler les matériaux veinés, tels que le gneiss, le serizzo ou même les granites. La fente horizontale qui caractérise cette petite installation permet d'obtenir deux plaques avec une face splittée, rustique idéal pour le parement et une face sciée, apte à la pose.

### DESCRIPTION TECHNIQUE

- Version de base et standard de la série HALF 400x200 mm
- La Largeur maximale de la pierre à travailler est de 200 mm
- La longueur de l'outil est de 400 mm
- La hauteur maximale de la plaque à introduire dans la machine est de 200 mm

Il y a des versions personnalisées de la série Half, en fonction des dimensions, des forces et des longueurs des couteaux.

## SERIE HALF

Half cuenta con dos cuchillas horizontales que cizallan de forma automática. Creada para recuperar los desechos del corte que se presentan como ladrillos o placas, posteriormente se desarrollaron también versiones personalizadas con cuchillas más largas y desplazamientos adecuados para el cizallado horizontal de elementos más largos, como tiras o listones. Es ideal para trabajar materiales con veteado como gneis, serizzo o, incluso, granito. Abriendo el material de esta forma, se obtienen dos placas con una cara rugosa, rústica, ideal para el revestimiento y una cara cortada para la instalación.

### DESCRIPCIÓN TÉCNICA

- Versiones base y estándar Half 400 x 200 mm
- Anchura máxima de la piedra que se va a cizallar: 200 mm
- Longura de la herramienta: 400 mm
- Altura máxima de la placa que se va a introducir en la máquina: 200 mm

Hay disponibles versiones de Half personalizadas según el tamaño, la fuerza y la longitud de las herramientas.

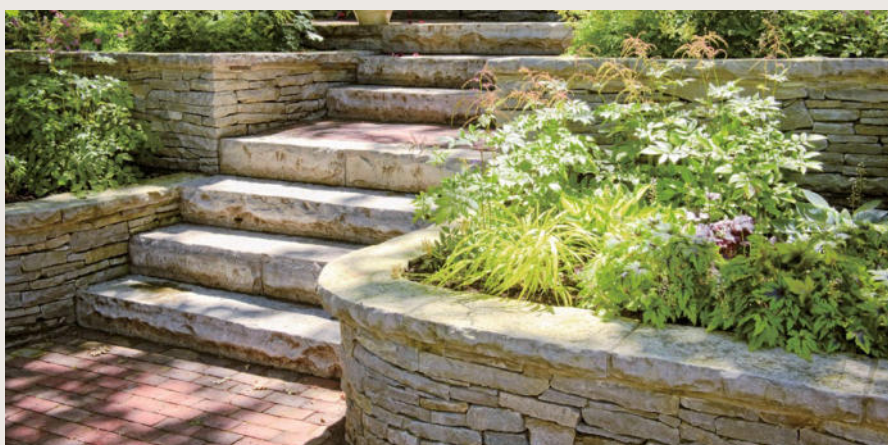

## СЕРИЯ HALF

Станок HALF снабжен двумя горизонтальными лезвиями, которые раскалывают материал в автоматическом режиме. Изначально был спроектирован для переработки отходов реза, которые имеют форму плит или полос. Также станок был усовершенствован более длинными ножами и системой соответствующей подачи заготовок в автоматическом режиме для раскола более длинных материалов, таких как полос и плит. Идеально подходит для раскола слоистых материалов, таких как сланец, гнейс, или даже гранит. Вскрывая, в данном случае, материал получают две единицы готовой продукции с одной резаной стороной для укладки и другой колотой лицевой стороной, что позволяет оптимально использовать эту продукцию для облицовки стен.

### ТЕХНИЧЕСКОЕ ОПИСАНИЕ

- Стандартная версия станка HALF 400x200 мм
- Максимальная ширина материала для раскола 200 мм
- Длина ножа 400 мм
- Максимальная высота полосы, которую можно загружать в станок 200 мм

Есть также персонализированные версии станка Half в зависимости от длины ножей и усилия раскола.

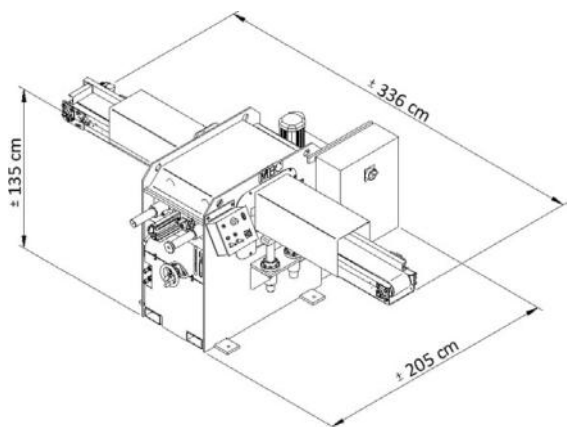

## HALF

**ITALIANO** Macchina automatica per lo spacco orizzontale di blocchetti con una larghezza massima di 200 mm e un'altezza massima di 200 mm.

**ENGLISH** Automatic machine for horizontal splitting of the blocks with a maximum width of 200 mm and a maximum height of 200 mm.

**DEUTSCH** Automatische Maschine zum horizontalen Spalten von Blöcken mit einer maximalen Breite von 200 mm und einer Höhe von maximal 200 mm.

**FRANÇAIS** Machine automatique pour le clivage horizontal des petits blocs avec une largeur maximum de 200 mm et une hauteur maximum de 200 mm.

**ESPAÑOL** Máquina automática para cizallar horizontalmente pequeños bloques con un ancho máximo de 200 mm y una altura máxima de 200 mm.

**РУССКИЙ** Автоматическая машина для горизонтального раскола блоков с максимальной шириной 200 мм и максимальной высотой 200 мм.

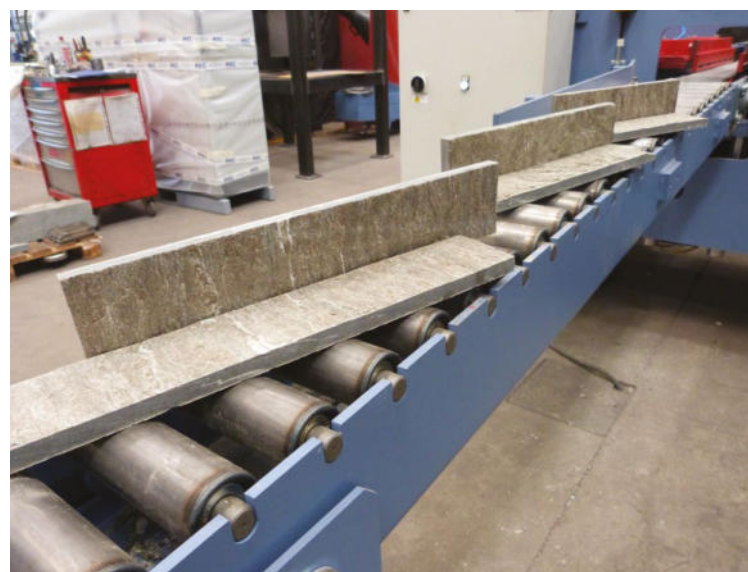

ITALIANO

## SERIE SZ

La SZ sezionatrice è una macchina manuale o automatica che spacca in senso orizzontale. A differenza della Half, la SZ riesce ad eseguire più spacchi orizzontali sullo stesso blocco di pietra e a lavorare blocchi di grandi dimensioni. È ideale per materiali venati che si lasciano aprire facilmente nel senso della vena.

### DESCRIZIONE TECNICA

La SZ è una macchina personalizzata studiata sulle richieste specifiche del cliente e sulle caratteristiche della pietra che dovrà lavorare.

FRANÇAIS

## SERIE SZ

À différence de la série Half, la SZ est une machine manuelle ou automatique qui permet d'effectuer plusieurs clivages horizontaux sur le même bloc de pierre, en travaillant même les blocs les plus grands. Elle est idéale pour les matériaux veinés qui sont facilement ouvrables dans la direction de la veine.

### DESCRIPTION TECHNIQUE

La SZ est une machine personnalisée étudiée sur les demandes spécifiques du client et sur les caractéristiques de la pierre à travailler.

ENGLISH

## SZ SERIES

The SZ splitter is manual or automated machine that splits the material in horizontal position. The difference between this one and a HALF is that SZ is able to provide more than one split on the same piece of the stone and it can process the stones with bigger dimensions. It is an ideal solution for multilayer materials, which are easy to split in direction along the vein.

### TECHNICAL DESCRIPTION

The SZ is personalized machine, designed for specific requirements of customer according to the properties of the stone for processing.

DEUTSCH

## SERIE SZ

Die SZ Sektioniermaschine ist eine händische oder automatische Maschine, die horizontal spaltet. Im Gegensatz zur Half kann die SZ mehrere horizontale Spaltungen am selben Steinblock durchführen und Blöcke von großen Dimensionen bearbeiten. Sie ist ideal für geschichtetes Material, das sich leicht in der Schichtrichtung öffnen lässt.

### TECHNISCHE BESCHREIBUNG

Die SZ ist eine auf spezifische Anfragen des Kunden und des zu bearbeitenden Steins angepasste Maschine.

ESPAÑOL

## SERIE SZ

La seccionadora SZ es una máquina manual o automática que cizalla en sentido horizontal. A diferencia de la Half, la SZ realiza más cizallados horizontales en el mismo bloque de piedra y trabaja bloques de grandes dimensiones. Es ideal para materiales con veteado que se dejan abrir fácilmente en el sentido del veteado.

### DESCRIPCIÓN TÉCNICA

La SZ es una máquina personalizada diseñada según las necesidades específicas del cliente y las características de la piedra que se va a trabajar.

РУССКИЙ

## СЕРИЯ SZ

Станок SZ это горизонтальный разделитель материала с ручным или автоматическим управлением. В отличии от станка Half, этот станок может осуществлять больше горизонтальных расколов на одном и том же блоке материала, а также обрабатывать блоки больших размеров. Идеально подходит для слоистых материалов, которые легко раскалываются вдоль слоя.

### ТЕХНИЧЕСКОЕ ОПИСАНИЕ

Станок SZ является полностью персонализированным оборудованием, изучается согласно специфических задач каждого клиента в зависимости от типа обрабатываемого материала.



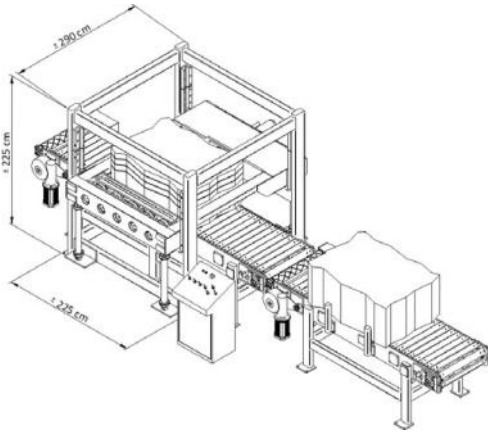

## SZ

**ITALIANO** Impianto completo con nastro di carico e macchina SZ per lo spacco orizzontale di blocchi fino a 1000 mm di larghezza, 1400 mm di lunghezza e 600 mm di altezza.

**ENGLISH** Complete system with loading conveyor and SZ machine for horizontal splitting of the blocks up to 1000 mm wide, 1400 mm long and 600 mm in height.

**DEUTSCH** Komplette Anlage mit Ladeband und Maschine SZ zum horizontalen Spalten von Blöcken mit einer Breite bis zu 1000 mm, einer Länge bis zu 1400 mm und einer Höhe bis zu 600 mm.

**FRANÇAIS** Equipement complet avec tapis de chargement et machine SZ pour le clivage horizontal de blocs jusqu'à 1000 mm de largeur, 1400 mm de longueur et 600 mm de hauteur.

**ESPAÑOL** Sistema completo con cinta de carga y máquina SZ para cizallar horizontalmente bloques hasta 1000 mm de ancho, 1400 mm de largo y 600 mm de alto.

**РУССКИЙ** Комплексная система с загрузочным транспортером и SZ машиной для горизонтального раскола блоков до 1000 мм в ширину, 1400 мм в длину и 600 мм в высоту.







# perché scegliere MEC

## ITALIANO

MEC srl è un'azienda leader nella progettazione e produzione di macchine, impianti e linee automatiche per lo spacco, taglio e la frantumazione della pietra e del cemento. Oggi è presente in più di 70 Paesi del mondo, offrendo una vasta gamma di prodotti, quali macchine aperte per spaccare materiali informi, chiuse per spaccare materiali con piani regolari e/o segati, macchine per il taglio con uno o più dischi diamantati, macchine di facile movimentazione e impianti automatici per un'elevata produzione. A queste si possono affiancare i sistemi di movimentazione della pietra e, per valorizzare gli scarti di produzione, frantoi di diverse dimensioni.

Oltre quindi a voler offrire al cliente un sistema per completare il processo produttivo, la gamma di frantumazione MEC assume un valore ambientale, importante per l'azienda e per il momento che stiamo vivendo, in cui il riciclo e il riutilizzo sono concetti fondamentali.

- + Impegno costante nella ricerca e sviluppo di tecnologie innovative
- + Progettazione flessibile, in accordo con il cliente, configurata e funzionale alle sue esigenze
- + Macchinari modulari, integrabili in impianti diversi a seconda delle tendenze dei mercati
- + Produzione completamente MADE IN ITALY
- + Macchinari top di gamma che si distinguono su scala mondiale per soluzioni innovative, qualità e produttività
- + Certificazioni di qualità ISO 9001 e certificazione sistema sicurezza OHSAS 18001
- + Training all'uso delle macchine e alla posa in opera del materiale spaccato
- + Consulenza gratuita in tutto il mondo
- + Continua e tempestiva assistenza telefonica o per e-mail durevole nel tempo
- + In MEC si parla inglese, tedesco, francese, spagnolo, brasiliano, russo
- + I rappresentanti MEC nel mondo parlano la lingua locale.



FOTO DI LAGORAI PIETRE



ENGLISH

## WHY CHOOSE MEC

MEC srl is a world leader in the development and production of machines, systems and automatic solutions for splitting, cutting and crushing of stone and concrete. Today MEC is presented in more than 70 countries around the world offering wide range of products. Among them there are C-frame machines for splitting of irregular materials, H-frame machines for processing of flat stones or/and sawn stones, thin veneer cutting machines with one or more circular blades, solutions for easy movement of material and complete automatic lines. All these machines can be combined with the stone handling systems to enhance the production, compact crushers of different sizes for waste recovery. Besides offering for customers a way to complete the production process, MEC crusher series assumes an environmental value, important for the company and for the moment we are living, where recycling and reuse are key concepts.

- + Constant work in research and development of innovative technologies
- + Flexible development of the machines in agreement with customer, providing the most efficient solutions for his needs.
- + All MEC machines and systems are modular and can be purchased as standalone or integrated into coordinated production systems depending on the market trends.
- + All the production is entirely MADE IN ITALY
- + The machinery is of the top branch product on worldwide market in terms of innovation, quality and productivity.
- + Quality certification ISO 9001 and security terms certification OHSAS 18001
- + Education of use of the machinery and the way of application of the finish product
- + Free worldwide assistance.
- + Constant and prompt assistance for all the customers by e-mail or phone for a long-term period
- + MEC is ready to communicate with customers in English, German, French, Spanish, Brazilian, Russian languages
- + The representatives of MEC around the world speak local language.

DEUTSCH

## WARUM MEC

MEC srl ist ein führendes Unternehmen in der Projektierung und Produktion von Maschinen, Anlagen und automatischen Linien zur Spaltung, zum Schneiden und zum Brechen von Stein und Beton. Heute ist es in über 70 Ländern der Welt vertreten und bietet eine breite Produktpalette an, von offenen Maschinen zum Spalten von unförmigem Material, über Geschlossene zum Spalten von regelmäßigem/ gesägtem Material, Maschinen zum Schneiden mit einer oder mehreren Diamantscheiben, Maschinen zur einfachen Bewegung und automatische Anlagen für eine hohe Produktion. Systeme zur Bewegung des Steins können diese Maschinen begleiten und für die Aufwertung von Produktabfällen stehen Brechanlagen von unterschiedlichen Ausmaßen zur Verfügung. Neben dem Ziel, dem Kunden ein System zur Vervollständigung des Produktionsprozesses anzubieten, nimmt die Produktpalette der Brecher MEC einen ökologischen Wert ein, der sowohl für das Unternehmen als auch die aktuelle Lebenssituation, in der Recycling und Wiederverwendung grundlegende Konzepte sind, wichtig ist.

- + Konstanter Einsatz in Forschung und Entwicklung von innovativen Technologien
- + Flexibles Design, in Absprache mit dem Kunden, auf seine Bedürfnisse hin konfiguriert und funktionell
- + Modulare Maschinen, die je nach Markttendenzen in verschiedene Systeme integriert werden können
- + Produktion vollständig MADE IN ITALY
- + Spitzenprodukte unter den Maschinen, die sich auf weltweiter Szene durch innovative Lösungen, Qualität und Produktivität hervorheben
- + Qualitätszertifikat ISO 9001 und Sicherheitszertifikat OHSAS 18001
- + Training zum Gebrauch der Maschinen und der Verlegung des gespaltenen Materials
- + Kostenlose Beratung weltweit
- + Dauerhafter und zeitnaher Kundendienst per Telefon oder E-Mail
- + In MEC wird englisch, deutsch, französisch, spanisch, brasilianisch, russisch gesprochen
- + Die Vertreter von MEC in der Welt sprechen die jeweils lokale Sprache.



## POURQUOI CHOISIR MEC

MEC srl est une société leader spécialisée dans la conception et réalisation de projets et de production de machines et de lignes automatiques pour le clivage, la découpage et le concassage de la pierre et du béton. Présente dans plus de 70 Pays du monde, MEC offre un large éventail de produits tels que machines ouvertes pour cliver des matériaux informes, machines fermées pour cliver matériaux réguliers et/ou sciés, machines pour découper la pierre ou le béton avec un ou plusieurs disques diamantés, machines de facile manutention et lignes automatiques pour atteindre un haut niveau de production. Chaque machine peut être complétée avec des systèmes de manipulation de la pierre et avec des concasseurs de tailles différentes afin de valoriser les déchets autrement non récupérables.

En plus de vouloir offrir au client un système pour compléter le processus de production, la gamme de concassage MEC revêt une valeur environnementale, importante pour l'entreprise et pour le moment où nous vivons, dans laquelle le recyclage et la réutilisation sont des concepts fondamentaux.

- + Efforts continus dans la recherche et le développement de technologies innovantes
- + Conception et projet flexibles et configurés en fonction d'exigences du client
- + Machines modulaires à intégrer dans toutes sortes d'installations selon les tendances des marchés
- + Production entièrement MADE IN ITALY
- + Machines haut de gamme se distinguant à l'échelle mondiale pour leur qualité et productivité
- + Certificat de qualité ISO 9001 et certification du système de sécurité OHSAS 18001
- + Formation sur l'emploi des machines et la pose du produit fini livré
- + Conseil professionnel gratuit dans le monde entier
- + Assistance continue et rapide par téléphone ou par email à long terme
- + Chez MEC, on parle anglais, allemand, français, espagnol, brésilien et russe
- + Les agents MEC présents dans les divers pays du monde parlent la langue locale.



## PORQUÉ ESCOGER MEC

MEC srl es una empresa líder especializada en el diseño, construcción e instalación de máquinas y líneas automáticas para el cizallado, la sierra y la trituración de la piedra y del hormigón. Presente en más de 70 países del mundo, MEC ofrece una amplia gama de productos, como máquinas abiertas para cizallar materiales informes, máquinas cerradas para cizallar materiales regulares y/o aserrados, máquinas para serrar la piedra y el hormigón con uno o más discos diamantados, máquinas de fácil desplazamiento y instalaciones automáticas para conseguir una alta producción. Cada máquina puede ser combinada e integrada con sistemas de desplazamiento de la piedra y con trituradoras de distintos tamaños para dar valor a los desechos que ya no serían recuperables. Además de ofrecer al cliente un sistema para completar el proceso de producción, la gama de trituración MEC asume un valor ambiental, importante para la empresa y para el momento en que vivimos, en el que el reciclaje y la reutilización son conceptos fundamentales.

- + Esfuerzos constantes en el estudio y desarrollo de tecnología innovadora
- + Diseño flexible, configurado y funcional a las exigencias del cliente
- + Máquinas modulares, integrables en instalaciones distintas según las tendencias de los mercados
- + Producción completamente MADE IN ITALY
- + Máquinas de alta gama que se distinguen a escala mundial por su calidad y productividad
- + Certificación de calidad según norma ISO 9001 y certificación de sistema de la seguridad según norma OHSAS 18001
- + Formación para el uso de las máquinas y la colocación del material partido
- + Asesoramiento gratuito en todo el mundo
- + Continua y rápida asistencia por teléfono o por email a largo plazo
- + En MEC se habla inglés, alemán, francés, español, brasileño y ruso
- + Los representantes de MEC en el mundo hablan el idioma local.

## ПОЧЕМУ ВЫБИРАТЬ МЕС

МЕС – компания лидер в сфере проектирования и производства станков и комплексных линий для раскола, реза и дробления натурального камня и бетона. Сегодня продукция компании МЕС представлена более чем в 70-ти странах мира самыми различными видами оборудования, среди которого консольные станки для раскола негабаритов, порталные станки для раскола резаных заготовок, режущие станки с одним или несколькими дисками, транспортные системы для перемещения материала, автоматические комплексные линии, которые способствуют увеличению производительности оборудования, а также компактные дробилки с разными системами для обеспечения ликвидности отходам производства. Кроме предложения системы для



полного цикла переработки, серия дробильного оборудования МЕК также направлена на поддержку оптимального состояния окружающей среды, что является важным фактором для компании в настоящий момент, поэтому рециклинг и переработка являются фундаментальными концептами.

- + Постоянная работа по поиску и внедрению инновационных технологий
- + Гибкое проектирование по запросам Клиента, конфигурация и функциональность согласно его требований
- + Модульное оборудование с возможностью интеграции в разные производственные линии согласно тенденциям рынка
- + Производство полностью MADE IN ITALY
- + Оборудование высшего класса по мировому уровню качества и производительности
- + Сертификация оборудования ISO 9001 а также сертификация по системе безопасности OHSAS 18001
- + Консультирование по эксплуатации оборудования и применению готовой продукции
- + Бесплатная поддержка Клиентов во всем мире
- + Постоянные оперативные консультации для Клиентов по эл. почте или по телефону на постоянной основе
- + В компании МЕК разговаривают на английском, немецком, французском, испанском, бразильском и русском языках
- + Региональные представители компании МЕК разговаривают на локальном языке.



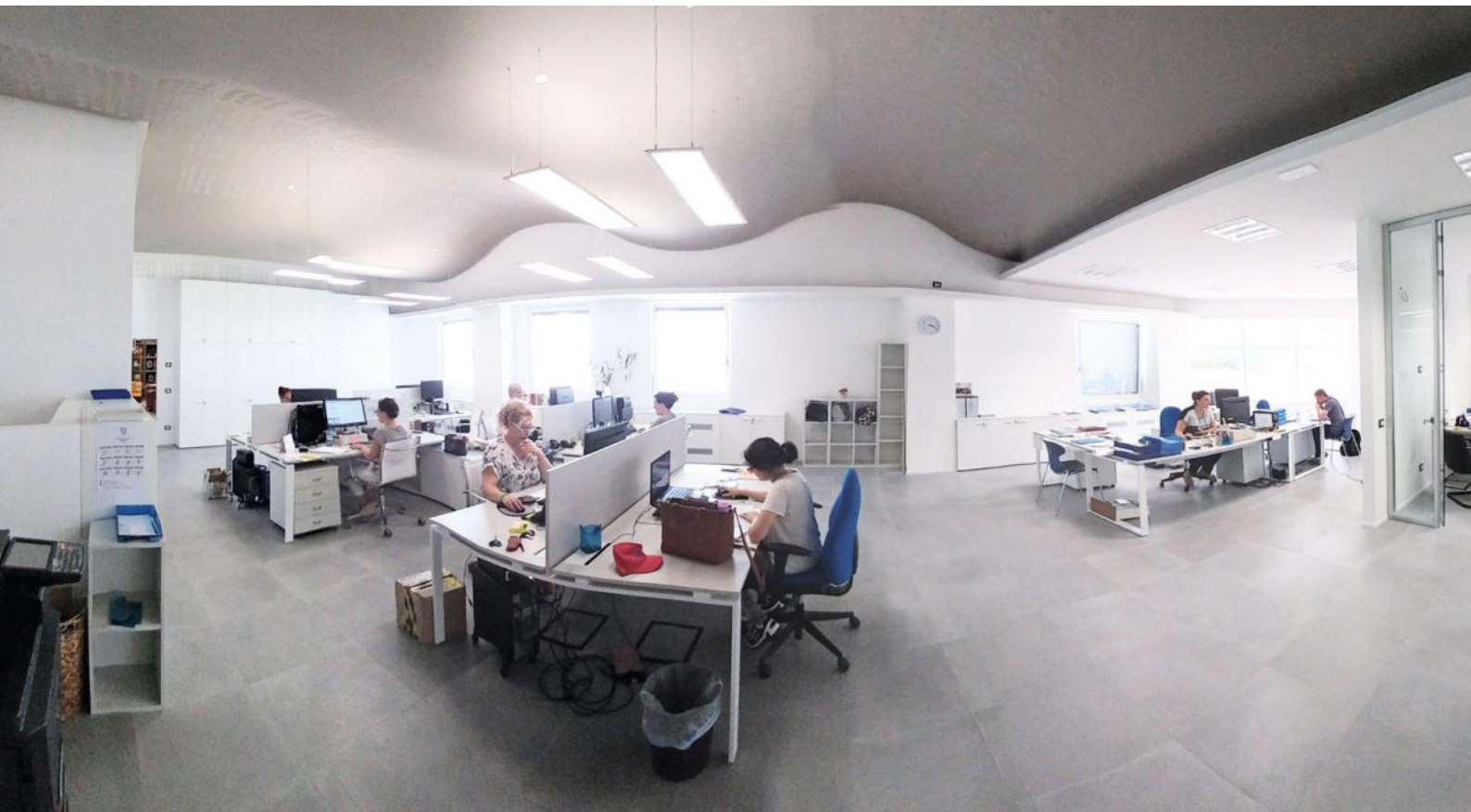
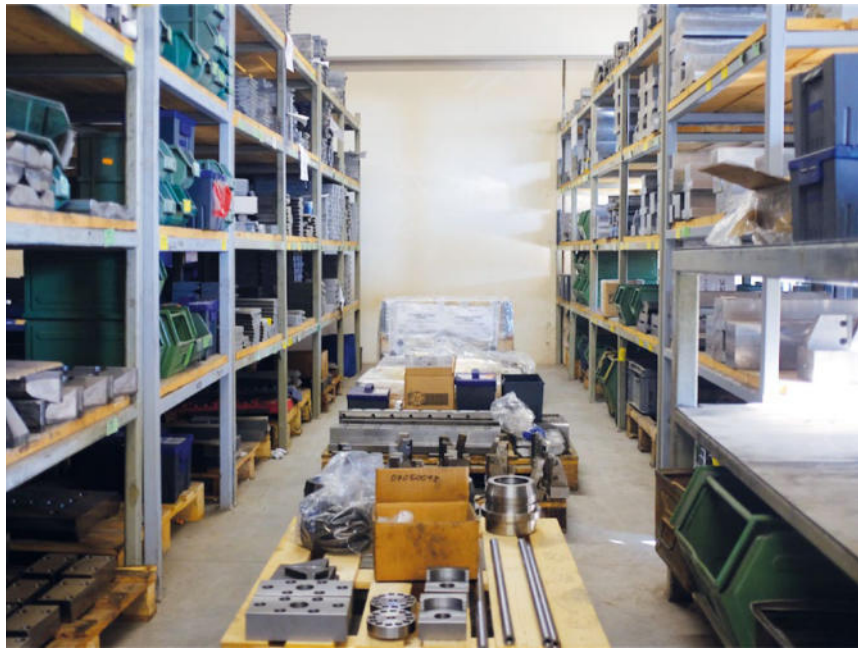
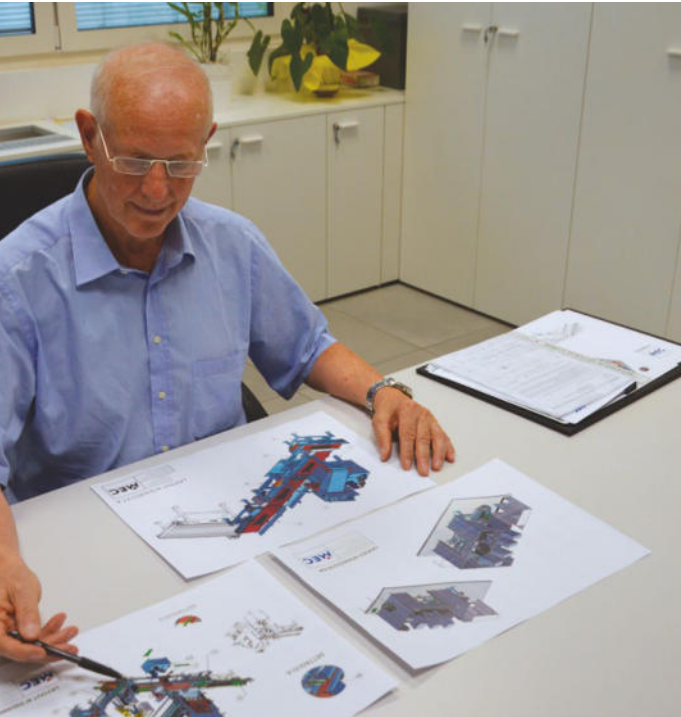

# MEC sempre al tuo fianco

## ITALIANO

L'assistenza di MEC verso i propri clienti parte dalla produzione della macchina/impianto, per poi passare all'installazione sino alla manutenzione consigliata, ordinaria e straordinaria.

MEC dispone di un fornitissimo magazzino per le parti di ricambio per poter rispondere in modo rapido alle richieste dei clienti. L'organizzazione e l'ordine del magazzino garantiscono un servizio di spedizione veloce ed efficiente.

Dopo aver fornito tutte le informazioni necessarie all'installazione della macchina, MEC mette a disposizione, oltre ai propri tecnici, degli strumenti ideati per rendere il cliente autonomo nella gestione della macchina stessa.

La **App MYMEC** è gratuita, facile da scaricare ed è utilizzabile su tutti i device. Una volta fatta la registrazione, l'applicazione dà al cliente la possibilità di richiedere sia assistenza tempestiva chattando con un operatore MEC, che aggiungere maggiori dettagli come dati, foto, video, oppure chiedere preventivi per pezzi di ricambio.

**User E-Book**, dispositivo digitale, pratico e innovativo, consegnato in dotazione con la macchina. Si tratta di un tablet all'interno del quale il cliente potrà non solo visualizzare nella Gallery i video per l'auto installazione, il funzionamento ed eventuali regolazioni della macchina o impianto, ma anche quelli per la manutenzione autonoma e programmata. Sarà possibile inoltre scaricare e visionare il manuale per l'uso, i documenti tecnici e disporre facilmente di tutti i contatti diretti del team MEC.



ENGLISH

## MEC IS ALWAYS WITH YOU

The assistance of MEC to the own customers starts from the production of the machine/equipment, moves through the installation and follows to the point of recommendations about ordinary and extraordinary maintenance.

MEC has a well-stocked warehouse for spare parts in order to respond quickly to customer requests. The organization and the order of the warehouse guarantee a fast and efficient shipping service. After all necessary information for the installation has been provided, MEC makes available their proper technicians to assist the customer and besides it there are some very efficient tools that help to keep the machinery in effective good condition on the customer's own.

The **App MYMEC** is free, easy for downloading, developed for every platform. After first sign up, this application gives to the customer possibility of asking for live assistance from the call center of MEC with possibility of adding more details about the issue, such as pictures, videos. It is possible to ask even the quotation for spare parts.

**User e-book**, digital device is practice and innovation that makes a part of the machine supplied to the customer. It is a tablet where the customer can watch not only the videos in the Gallery for auto installation, operation and any adjustments to the machine or system, but also can find the videos for autonomous and scheduled maintenance.

It is also possible to download and view the manual for use and technical documents and to have easy access to all the direct contacts of the MEC team.

DEUTSCH

## MEC STETS AN DEINER SEITE

Der Service MEC für seine Kunden geht von der Produktion der Maschine/Anlage, über die Installation bis zur empfohlenen, ordinären und außerordentlichen Wartung.

MEC verfügt über ein gut sortiertes Ersatzteillager, um schnell auf Kundenanfragen reagieren zu können. Die Organisation und die Ordnung des Lagers garantieren einen schnellen und effizienten Versandservice.

Nach der Bereitstellung aller für die Installation der Maschine notwendigen Informationen, stellt MEC seinem Kunden, neben den eigenen Technikern, Instrumente zur Verfügung, die dazu gedacht sind, ihn in der Verwaltung der Maschine unabhängig zu machen.

Die **App MYMEC** ist kostenlos, einfach downzuloaden und auf allen Geräten verwendbar. Nach einer kurzen Registrierung gibt die App dem Kunden die Möglichkeit, sowohl zeitnahen Kundendienst durch Chat mit einem Mitarbeiter von MEC, wobei auch weitere Details wie Daten, Photos und Videos hinzugefügt werden können, als auch Kostenvorschläge für Ersatzteile anzufragen.

**User E-book** ist ein digitales Gerät, praktisch und innovativ, das mit der Maschine geliefert wird. Es handelt sich hierbei um ein Tablet in welchem der Kunde in der Gallery nicht nur die Videos zur Selbst-Installation, zur Funktionsweise und der eventuellen Einstellungen der Maschine oder Anlage ansehen kann, sondern auch jene zur autonomem ordentlichen Wartung. Zudem können das Handbuch und die technische Dokumentation heruntergeladen und angesehen werden; es sind alle direkten Kontakte des Teams MEC angegeben.



## MEC, TOUJOURS À VOTRE CÔTÉ

L'assistance de MEC est toujours à disposition de ses clients à partir de la fabrication de la machine/ligne, pour arriver à son installation et à l'entretien conseillé, ordinaire et extraordinaire.

MEC dispose d'un entrepôt bien approvisionné pour les pièces de rechange afin de répondre rapidement aux demandes des clients. L'organisation et l'ordre de l'entrepôt garantissent un service d'expédition rapide et efficace.

Après avoir fourni toutes les informations nécessaires pour l'installation de la machine, MEC met à disposition du client, au de-là de ses techniciens, plusieurs instruments pour le rendre autonome dans le fonctionnement de la machine même.

L'App MYMEC est gratuite, facilement téléchargeable et utilisable sur tous les dispositifs. À la suite d'une rapide inscription, le client peut demander l'assistance rapide en chattant directement avec un opérateur MEC ou rajouter plus de détails comme photos et vidéos ou bien demander de cotation pour des pièces de rechange.

**User E-book** est un dispositif numérique, pratique et innovant, livré avec la machine. Il s'agit d'une tablette dans lequel le client peut non seulement afficher dans la Galerie les vidéos pour l'auto-installation, le fonctionnement et tous les réglages de la machine ou de la ligne, mais aussi pour la maintenance autonome et programmée.

Il sera également possible de télécharger et d'afficher le manuel de l'utilisateur et les documents techniques et d'avoir facilement disponibles tous les contacts directs de l'équipe de MEC.

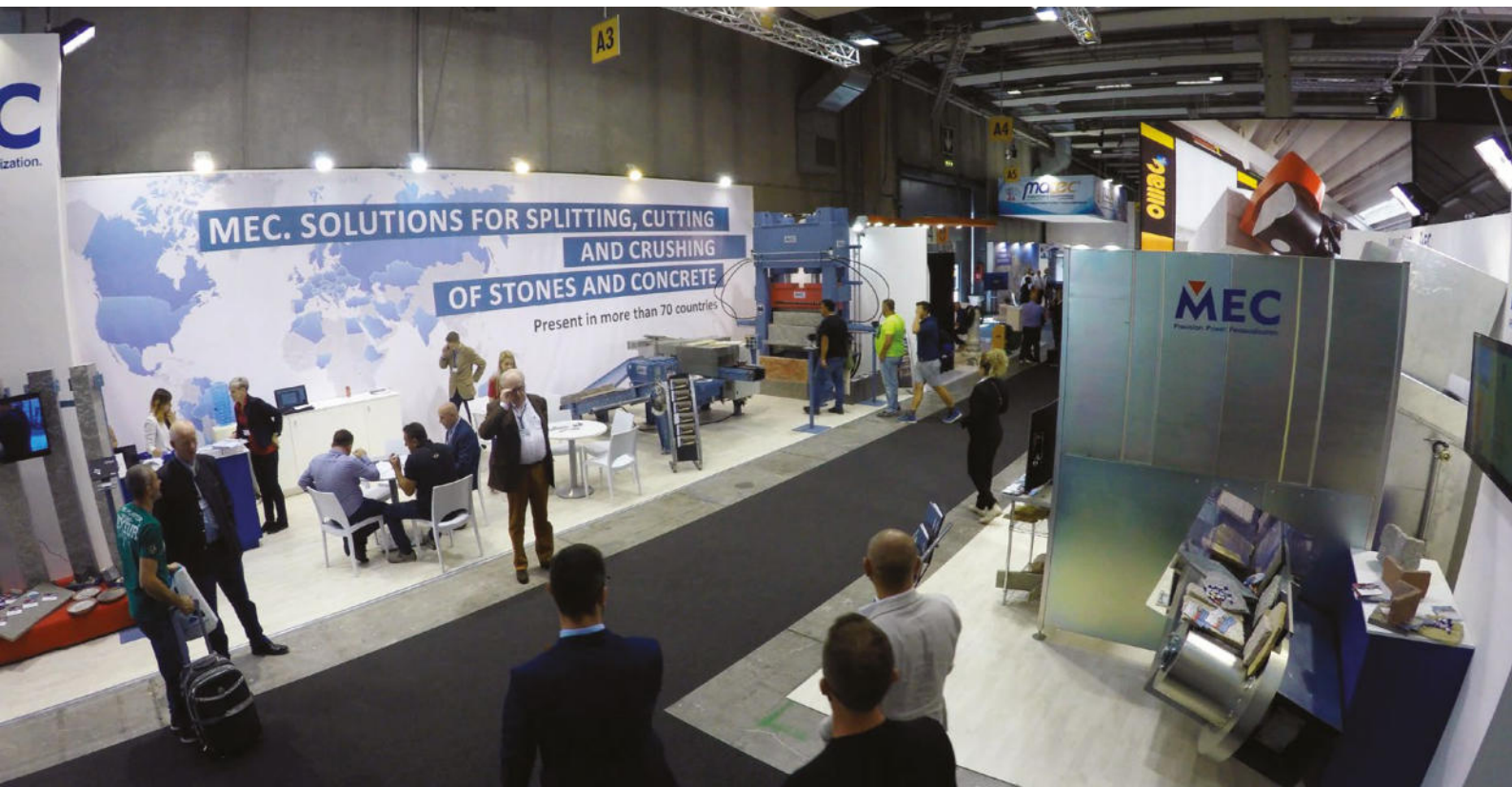
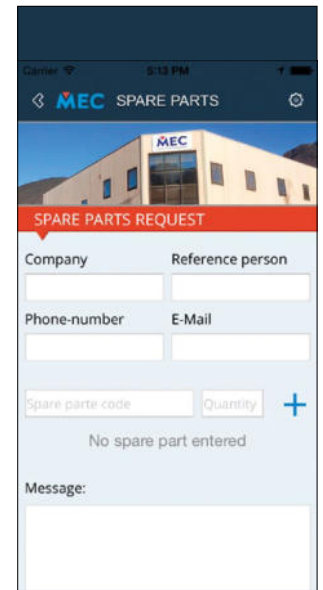
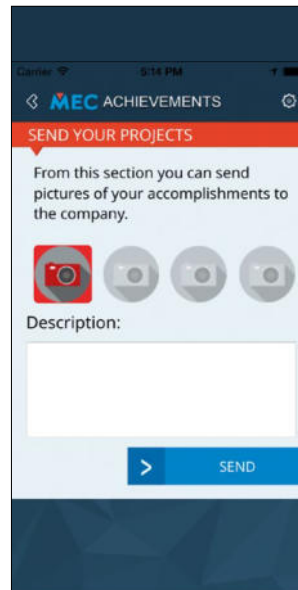

## MEC ВСЕГДА У ВАС ПОД РУКОЙ

Внимание, которое MEC уделяет своим клиентам не ограничивается предоставлением предпродажных консультаций, но продолжается даже после приобретения оборудования, и присутствует в ходе производства и предоставления всей необходимой информации касательно оборудования для надлежащей подготовки к установке и запуску.

Даже после поставки оборудования, MEC всегда рядом с клиентом: поддержка по телефону и электронной почте своевременно и бесплатно. MEC имеет собственный склад запасных частей, чтобы иметь возможность быстро реагировать на запросы клиентов. Организация и порядок склада гарантирует быструю и эффективную их доставку.

MEC также сделали доступными для клиентов инструменты, предназначенные для поддержания эффективного состояния оборудования в автономном режиме.

**MYMEC** это бесплатное мобильное приложение, которое легко загружается и устанавливается на любой платформе. После разовой регистрации пользователя в приложении появляется возможность запросить оперативную консультацию связавшись с одним из операторов MEC, добавить больше информации о запросе загрузив фото, видео, а также запросить цены на запчасти.

**User E-Book**, цифровое устройство, практичное и инновационное, поставляется в комплекте со станком. Это планшет, на котором клиент может просматривать не только видео в Галерее для автоматической установки, эксплуатации и любых настроек машины или системы, но также и для автономного планового обслуживания. Также здесь возможно скачать и просмотреть руководство по эксплуатации и техническую документацию, а также установить быстрый доступ ко всем прямым контактам команды MEC.

## MEC SIEMPRE A TU LADO

La asistencia de MEC está siempre a disposición de sus clientes a partir de la fabricación de la máquina/línea, por finir con la instalación de la misma y el mantenimiento recomendado, corriente y extraordinario.

MEC tiene un almacén bien surtido de repuestos para responder rápidamente a las solicitudes de los clientes. La organización y el orden del almacén garantizan un servicio de envío rápido y eficiente.

Después de haber obtenido todas las informaciones necesarias para la instalación de la máquina, MEC pone a disposición del cliente, además de sus propios técnicos, varios instrumentos de ayuda para hacerlo autónomo en el funcionamiento de la misma máquina.

La **App MYMEC** es gratuita, descargable fácilmente y utilizable en todos los dispositivos. Después de una rápida inscripción, la app da la posibilidad de pedir asistencia chateando con un operador MEC e añadir detalles como fotos, videos o pedir cotizaciones para piezas de repuesto.

**User E-Book**, dispositivo digital, práctico e innovador, entregado con la máquina. Es una tableta dentro de la cual el cliente no solo puede visualizar en la Galería videos para la autoinstalación, operación y cualquier ajuste en la máquina o línea, sino también videos para el mantenimiento autónomo y programado. También será posible descargar y ver el manual del usuario y los documentos técnicos, y tener fácilmente todos los contactos directos del equipo de MEC.

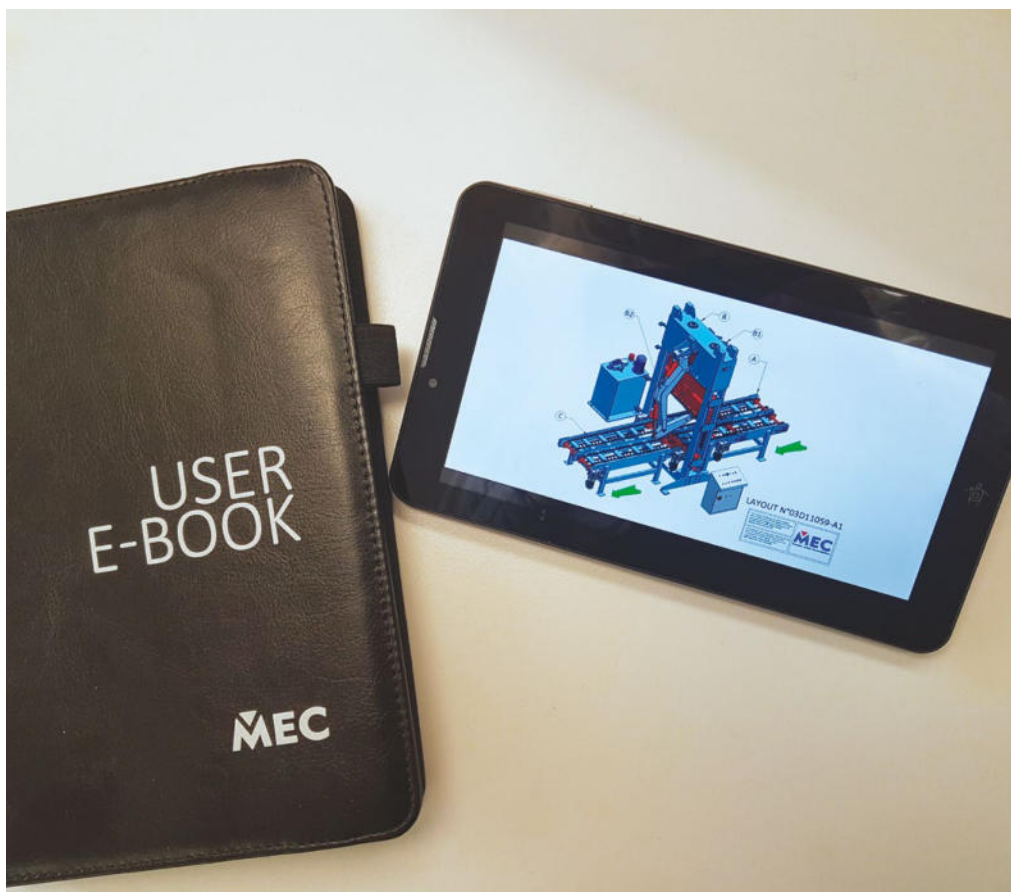



**COMMERCIAL DIRECTOR**  
**Giorgio Moschen**  
 Mobile +39 345 1334668  
 giorgio.moschen@mecs.it  
 skype giorgio.mec



**SERVICE**  
**Nicola Gozzer**  
 Mobile +39 392 6111777  
 service@mecs.it  
 skype nicola\_mec



**SPARE PARTS**  
**Lorena Nicoletti**  
 Mobile +39 349 4743056  
 ricambi@mecs.it  
 skype lorena.mec

PER OGNI ALTRA RICHIESTA, CONTATTA IL TEAM MEC.  
 FOR FURTHER INFORMATION OR REQUEST, CONTACT THE MEC TEAM.

[www.mecs.it](http://www.mecs.it)





MEC srl  
Scurelle TN Italy



[www.mecs.it](http://www.mecs.it)



**MEC srl** Macchine da spacco, taglio e frantoi per pietre e cemento  
**Splitting, cutting and crushing machines for working stone and concrete**  
38050 Scurelle TN Italy Località Lagarine 4  
Phone +39 0461 780166 Fax +39 0461 019937 [info@mecs.it](mailto:info@mecs.it)

